

男子シングルス 1 (MS)

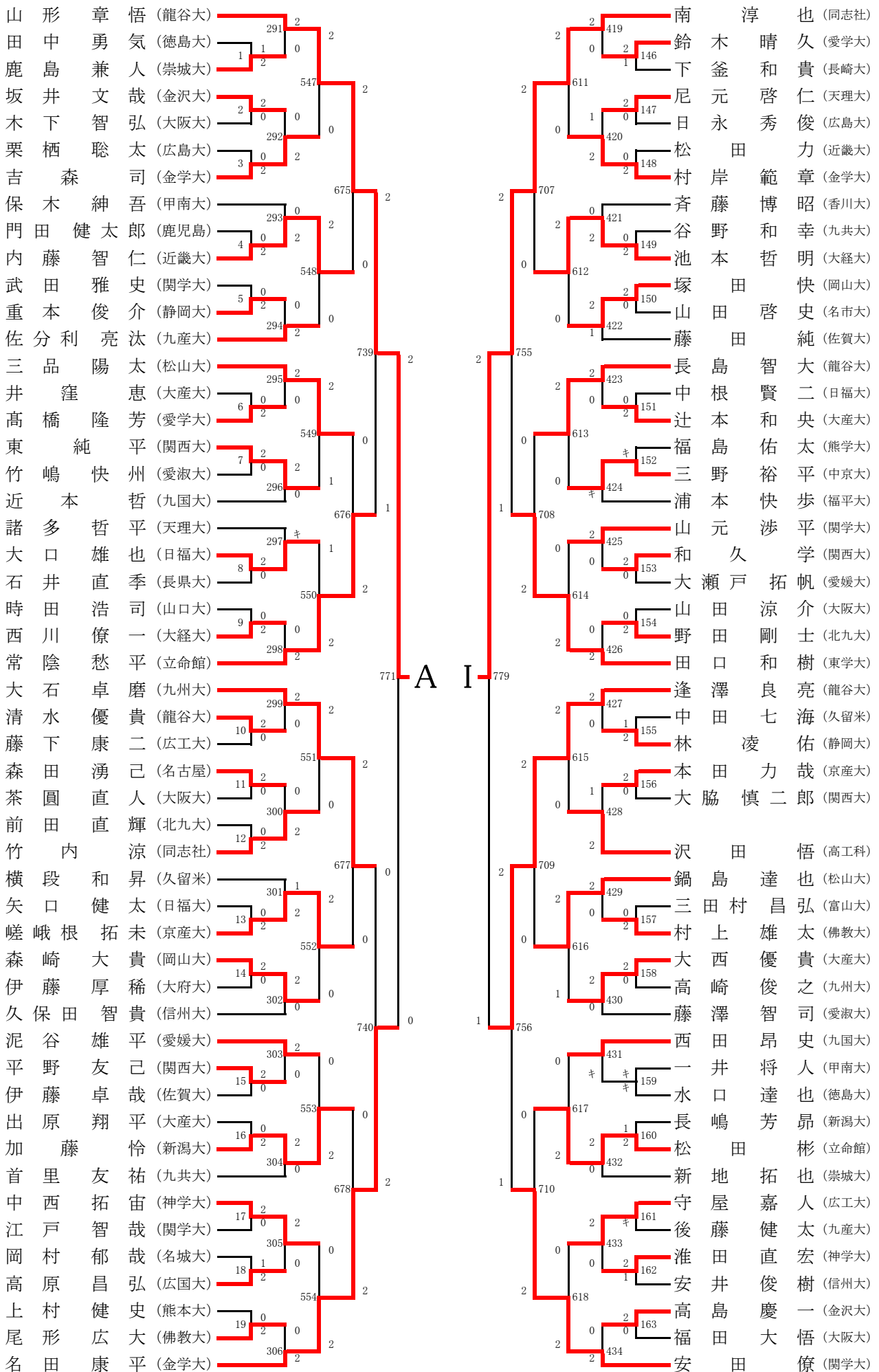

男子シングルス 2 (MS)

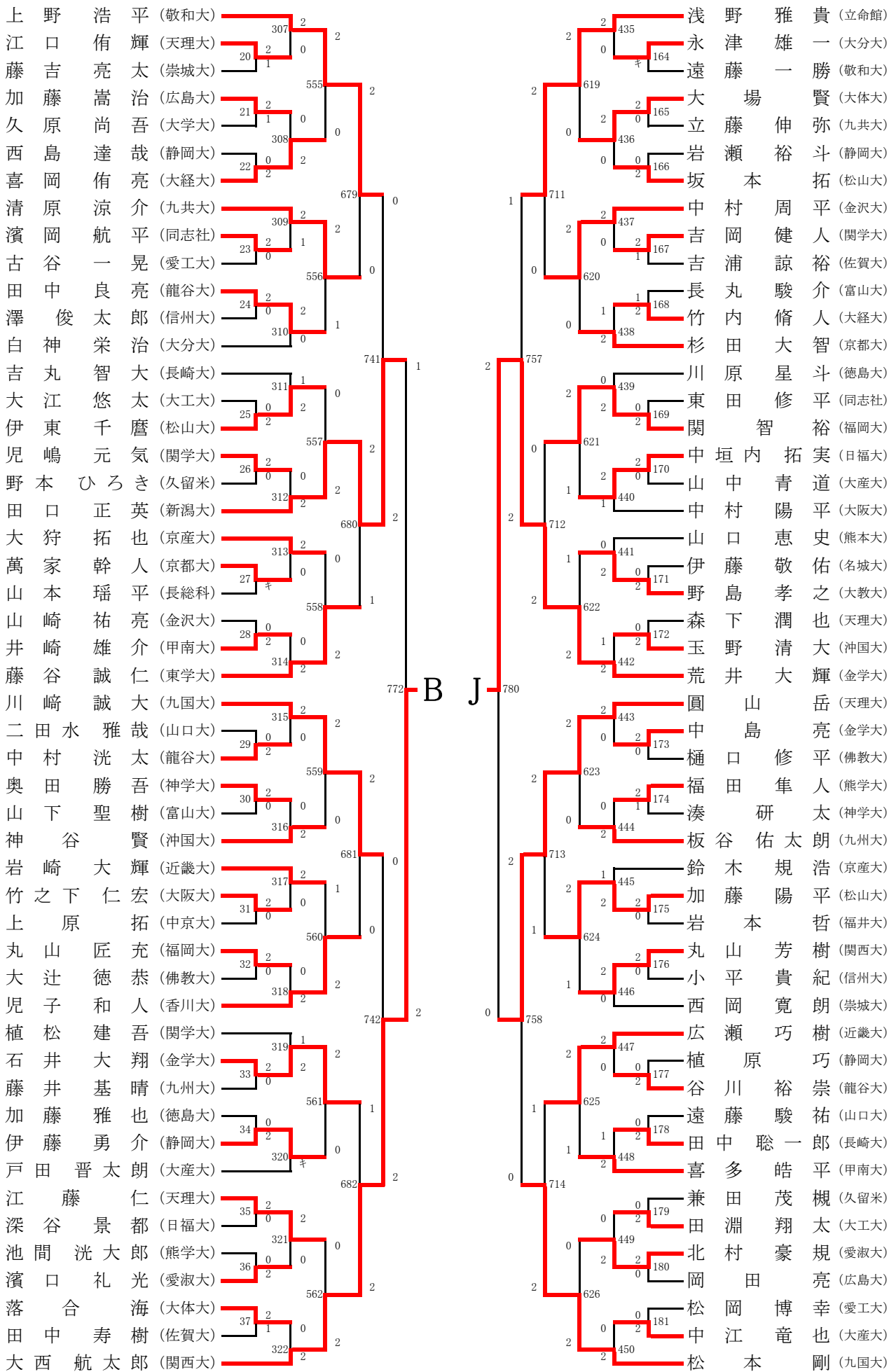

男子シングルス 3 (MS)

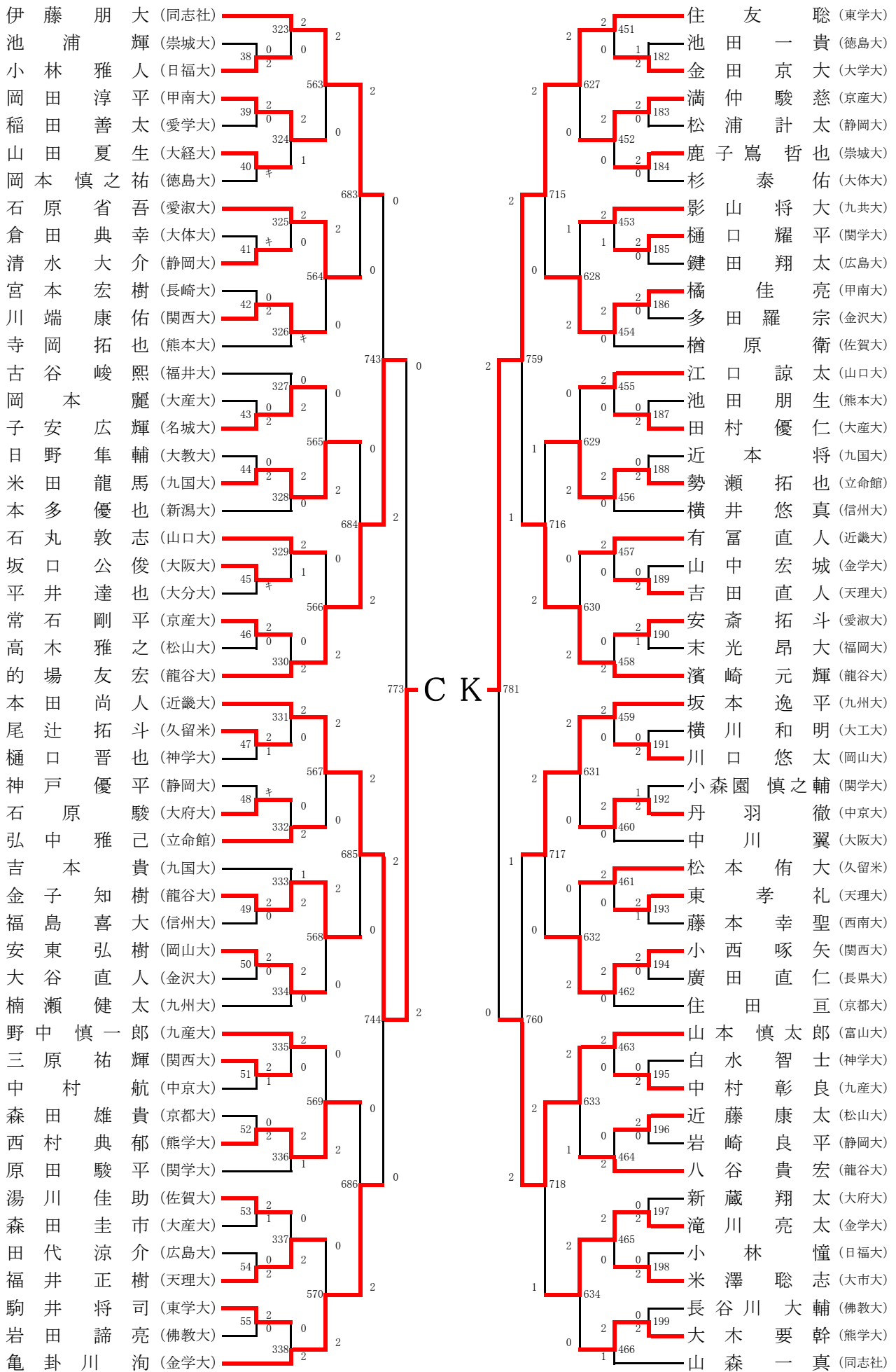

男子シングルス 4 (MS)

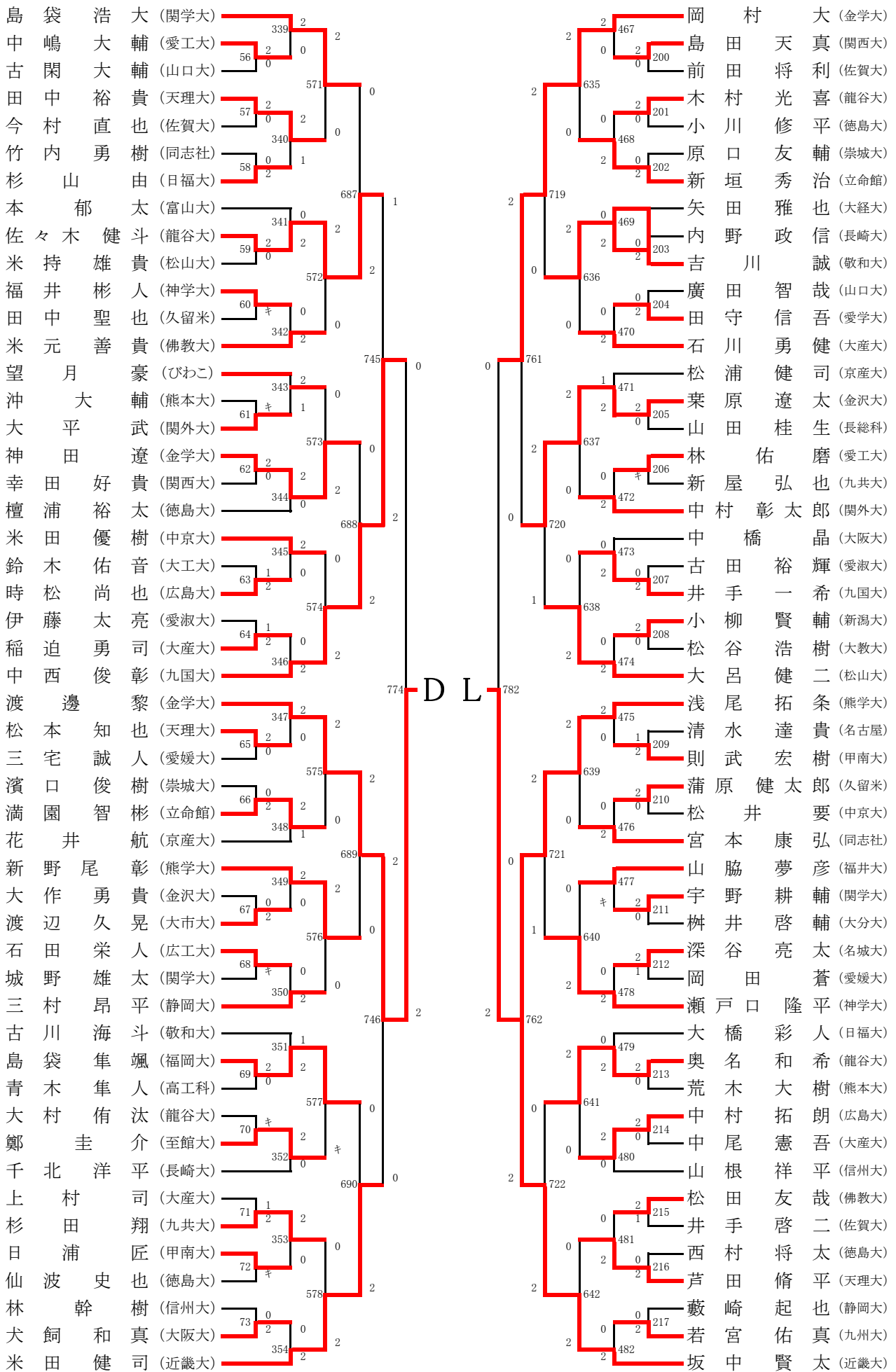

男子シングルス 5 (MS)

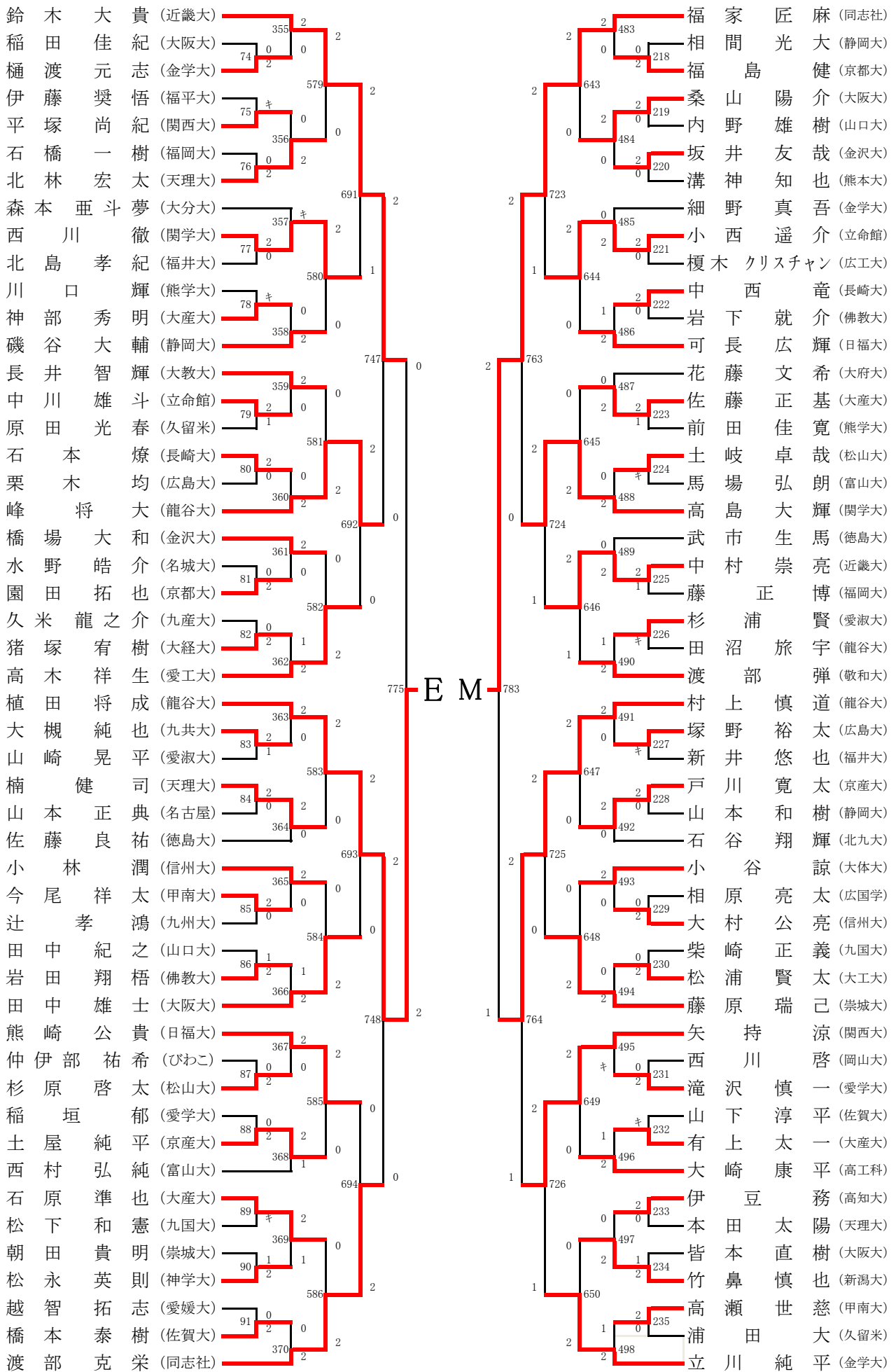

男子シングルス 7 (MS)

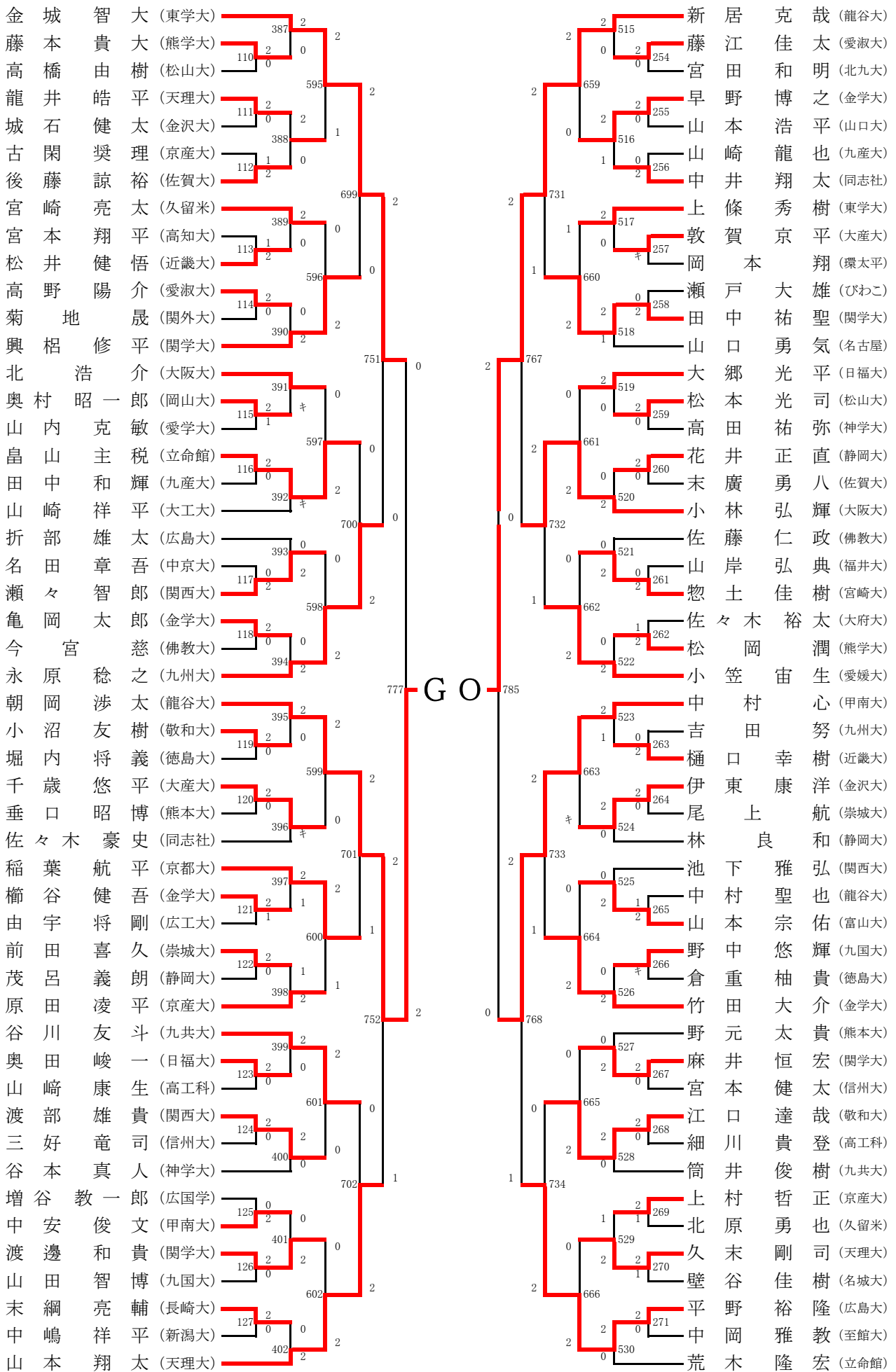

男子シングルス 8 (MS)

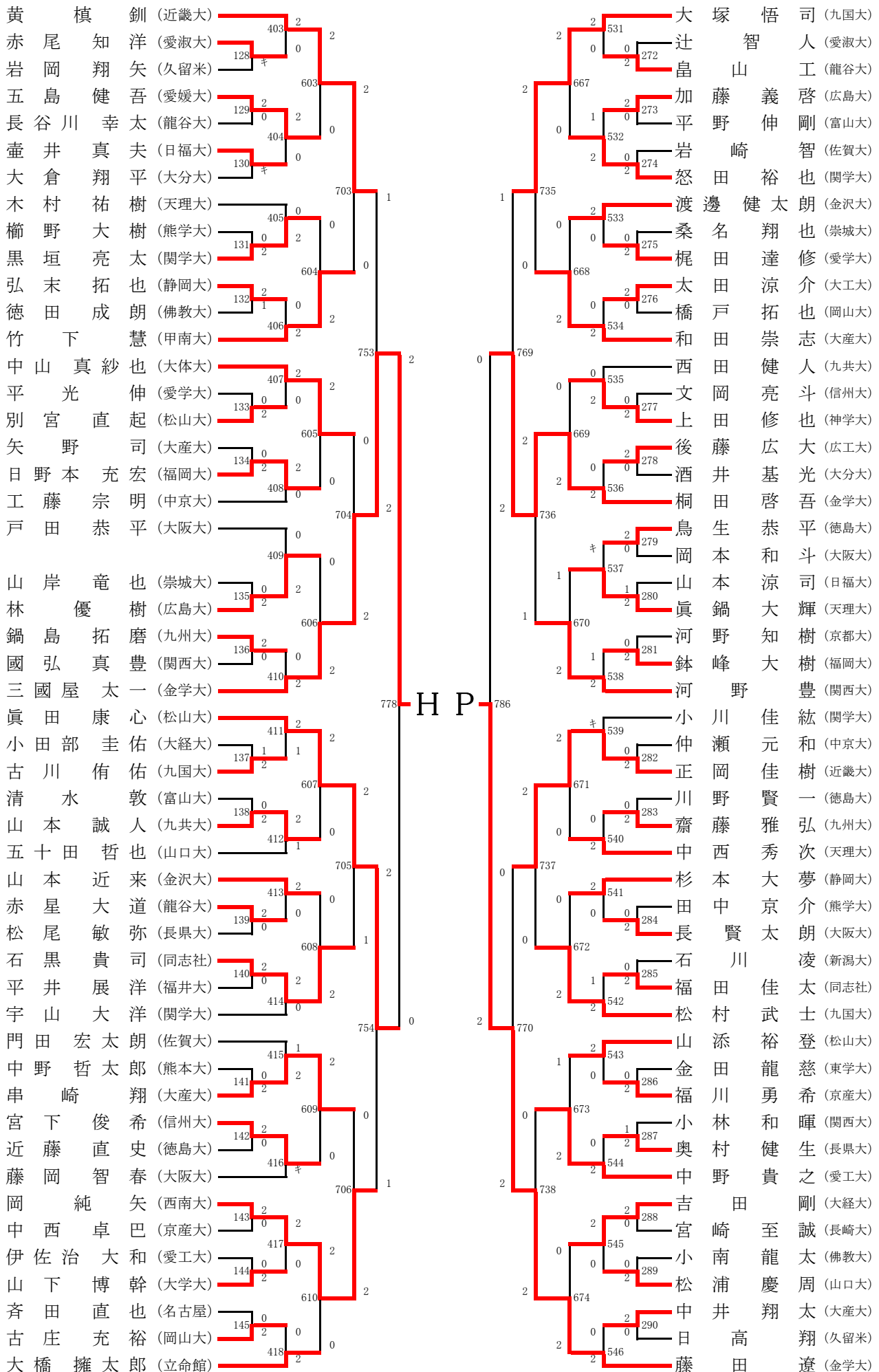

種目:男子単

試合番号	選手名	試合結果					選手名
		勝数	第1ヶ-ム	第2ヶ-ム	第3ヶ-ム	勝数	
MS-1	鹿島 兼人(崇城大)	2	21 - 8	11 - 21	24 - 22	1	田中 勇氣(徳島大)
MS-2	坂井 文哉(金沢大)	2	21 - 12	21 - 11		0	木下 智弘(大阪大)
MS-3	吉森 司(金学大)	2	21 - 8	21 - 8		0	栗栖 聡太(広島大)
MS-4	内藤 智仁(近畿大)	2	21 - 7	21 - 13		0	門田 健太郎(鹿児島)
MS-5	重本 俊介(静岡大)	2	21 - 17	21 - 17		0	武田 雅史(関学大)
MS-6	高橋 隆芳(愛学大)	2	21 - 12	23 - 21		0	井窪 恵(大産大)
MS-7	東 純平(関西大)	2	21 - 5	21 - 10		0	竹嶋 快州(愛淑大)
MS-8	大口 雄也(日福大)	2	21 - 4	21 - 11		0	石井 直季(長県大)
MS-9	西川 僚一(大経大)	2	21 - 16	21 - 13		0	時田 浩司(山口大)
MS-10	清水 優貴(龍谷大)	2	21 - 12	21 - 13		0	藤下 康二(広工大)
MS-11	森田 湧己(名古屋)	2	21 - 15	21 - 15		0	茶園 直人(大阪大)
MS-12	竹内 涼(同志社)	2	21 - 5	21 - 2		0	前田 直輝(北九大)
MS-13	嵯峨根 拓未(京産大)	2	21 - 10	21 - 11		0	矢口 健太(日福大)
MS-14	森崎 大貴(岡山大)	2	21 - 12	21 - 16		0	伊藤 厚稀(大府大)
MS-15	平野 友己(関西大)	2	21 - 15	21 - 16		0	伊藤 卓哉(佐賀大)
MS-16	加藤 怜(新潟大)	2	21 - 8	21 - 5		0	出原 翔平(大産大)
MS-17	中西 拓宙(神学大)	2	21 - 13	21 - 13		0	江戸 智哉(関学大)
MS-18	高原 昌弘(広国大)	2	21 - 11	7 - 21	21 - 7	1	岡村 郁哉(名城大)
MS-19	尾形 広大(佛教大)	2	21 - 18	21 - 13		0	上村 健史(熊本大)
MS-20	江口 侑輝(天理大)	2	22 - 20	18 - 21	21 - 11	1	藤吉 亮太(崇城大)
MS-21	加藤 嵩治(広島大)	2	21 - 19	18 - 21	21 - 13	1	久原 尚吾(大学大)
MS-22	喜岡 侑亮(大経大)	2	21 - 2	21 - 4		0	西島 達哉(静岡大)
MS-23	濱岡 航平(同志社)	2	22 - 20	21 - 12		0	古谷 一晃(愛工大)
MS-24	田中 良亮(龍谷大)	2	21 - 7	21 - 6		0	澤 俊太郎(信州大)
MS-25	伊東 千磨(松山大)	2	21 - 12	21 - 12		0	大江 悠太(大工大)
MS-26	児嶋 元気(関学大)	2	21 - 10	21 - 14		0	野本 ひろき(久留米)
MS-27	萬家 幹人(京都大)					キ	山本 瑤平(長総科)
MS-28	井崎 雄介(甲南大)	2	21 - 17	23 - 21		0	山崎 祐亮(金沢大)
MS-29	中村 洸太(龍谷大)	2	21 - 13	21 - 15		0	二田水 雅哉(山口大)
MS-30	奥田 勝吾(神学大)	2	21 - 18	21 - 16		0	山下 聖樹(富山大)
MS-31	竹之下 仁宏(大阪大)	2	22 - 20	24 - 22		0	上原 拓(中京大)
MS-32	丸山 匠充(福岡大)	2	21 - 11	21 - 5		0	大辻 徳恭(佛教大)
MS-33	石井 大翔(金学大)	2	21 - 13	21 - 13		0	藤井 基晴(九州大)
MS-34	伊藤 勇介(静岡大)	2	21 - 13	21 - 5		0	加藤 雅也(徳島大)
MS-35	江藤 仁(天理大)	2	21 - 7	21 - 15		0	深谷 景都(日福大)
MS-36	濱口 礼光(愛淑大)	2	21 - 8	21 - 8		0	池間 洸太郎(熊学大)
MS-37	落合 海(大体大)	2	29 - 27	17 - 21	21 - 19	1	田中 寿樹(佐賀大)
MS-38	小林 雅人(日福大)	2	21 - 13	21 - 17		0	池浦 輝(崇城大)
MS-39	岡田 淳平(甲南大)	2	21 - 5	21 - 4		0	稲田 善太(愛学大)
MS-40	山田 夏生(大経大)					キ	岡本 慎之祐(徳島大)
MS-41	清水 大介(静岡大)					キ	倉田 典幸(大体大)
MS-42	川端 康佑(関西大)	2	21 - 11	21 - 13		0	宮本 宏樹(長崎大)
MS-43	子安 広輝(名城大)	2	21 - 15	21 - 13		0	岡本 麗(大産大)
MS-44	米田 龍馬(九国大)	2	21 - 11	21 - 10		0	日野 隼輔(大教大)
MS-45	坂口 公俊(大阪大)					キ	平井 達也(大分大)
MS-46	常石 剛平(京産大)	2	21 - 15	21 - 13		0	高木 雅之(松山大)
MS-47	尾辻 拓斗(久留米)	2	21 - 18	20 - 22	21 - 14	1	樋口 晋也(神学大)
MS-48	石原 駿(大府大)					キ	神戸 優平(静岡大)
MS-49	金子 知樹(龍谷大)	2	21 - 9	21 - 17		0	福島 喜大(信州大)
MS-50	安東 弘樹(岡山大)	2	21 - 7	21 - 10		0	大谷 直人(金沢大)
MS-51	三原 祐輝(関西大)	2	21 - 11	19 - 21	21 - 11	1	中村 航(中京大)
MS-52	西村 典郁(熊学大)	2	21 - 17	21 - 13		0	森田 雄貴(京都大)
MS-53	湯川 佳助(佐賀大)	2	15 - 21	21 - 19	21 - 10	1	森田 圭市(大産大)
MS-54	福井 正樹(天理大)	2	21 - 9	21 - 11		0	田代 涼介(広島大)
MS-55	駒井 将司(東学大)	2	21 - 7	21 - 7		0	岩田 諱亮(佛教大)
MS-56	中嶋 大輔(愛工大)	2	21 - 9	21 - 14		0	古閑 大輔(山口大)
MS-57	田中 裕貴(天理大)	2	21 - 6	21 - 9		0	今村 直也(佐賀大)
MS-58	杉山 由(日福大)	2	21 - 12	21 - 9		0	竹内 勇樹(同志社)
MS-59	佐々木 健斗(龍谷大)	2	21 - 12	21 - 13		0	米持 雄貴(松山大)
MS-60	福井 彬人(神学大)					キ	田中 聖也(久留米)

種目:男子単

試合番号	選手名	試合結果					選手名
		勝数	第1ゲーム	第2ゲーム	第3ゲーム	勝数	
MS-61	大平 武(関外大)					キ	沖 大輔(熊本大)
MS-62	神田 遼(金学大)	2	21 - 3	21 - 4		0	幸田 好貴(関西大)
MS-63	時松 尚也(広島大)	2	19 - 21	22 - 20	21 - 14	1	鈴木 佑音(大工大)
MS-64	稲迫 勇司(大産大)	2	18 - 21	21 - 14	21 - 14	1	伊藤 太亮(愛淑大)
MS-65	松本 知也(天理大)	2	21 - 17	21 - 12		0	三宅 誠人(愛媛大)
MS-66	満園 智彬(立命館)	2	21 - 17	21 - 19		0	濱口 俊樹(崇城大)
MS-67	渡辺 久晃(大市大)	2	21 - 10	21 - 8		0	大作 勇貴(金沢大)
MS-68	石田 栄人(広工大)					キ	城野 雄太(関学大)
MS-69	島袋 隼颯(福岡大)	2	21 - 14	23 - 21		0	青木 隼人(高工科)
MS-70	鄭 圭介(至館大)					キ	大村 侑汰(龍谷大)
MS-71	杉田 翔(九共大)	2	15 - 21	21 - 16	21 - 19	1	上村 司(大産大)
MS-72	日浦 匠(甲南大)					キ	仙波 史也(徳島大)
MS-73	犬飼 和真(大阪大)	2	21 - 15	21 - 14		0	林 幹樹(信州大)
MS-74	樋渡 元志(金学大)	2	21 - 16	21 - 14		0	稲田 佳紀(大阪大)
MS-75	平塚 尚紀(関西大)					キ	伊藤 奨悟(福平大)
MS-76	北林 宏太(天理大)	2	21 - 14	21 - 18		0	石橋 一樹(福岡大)
MS-77	西川 徹(関学大)	2	21 - 6	21 - 10		0	北島 孝紀(福井大)
MS-78	神部 秀明(大産大)					キ	川口 輝(熊学大)
MS-79	中川 雄斗(立命館)	2	21 - 12	10 - 21	21 - 6	1	原田 光春(久留米)
MS-80	石本 燎(長崎大)	2	21 - 9	21 - 11		0	栗木 均(広島大)
MS-81	園田 拓也(京都大)	2	21 - 4	21 - 7		0	水野 皓介(名城大)
MS-82	猪塚 宥樹(大経大)	2	21 - 5	21 - 3		0	久米 龍之介(九産大)
MS-83	大槻 純也(九共大)	2	21 - 14	17 - 21	21 - 9	1	山崎 晃平(愛淑大)
MS-84	楠 健司(天理大)	2	21 - 10	21 - 18		0	山本 正典(名古屋)
MS-85	今尾 祥太(甲南大)	2	21 - 15	21 - 7		0	辻 孝鴻(九州大)
MS-86	岩田 翔梧(佛教大)	2	21 - 9	12 - 21	21 - 17	1	田中 紀之(山口大)
MS-87	杉原 啓太(松山大)	2	21 - 8	23 - 21		0	仲伊部 祐希(びわこ)
MS-88	土屋 純平(京産大)	2	21 - 17	21 - 13		0	稲垣 郁(愛学大)
MS-89	石原 準也(大産大)					キ	松下 和憲(九国大)
MS-90	松永 英則(神学大)	2	21 - 15	14 - 21	21 - 19	1	朝田 貴明(崇城大)
MS-91	橋本 泰樹(佐賀大)	2	22 - 20	21 - 19		0	越智 拓志(愛媛大)
MS-92	望月 洋希(日福大)	2	14 - 21	23 - 21	21 - 16	1	白井 雅己(関学大)
MS-93	翟 博偉(大府大)					キ	井筒 類(徳島大)
MS-94	中村 亮太(京産大)	2	21 - 12	21 - 10		0	長友 翔(宮崎大)
MS-95	中川 翔太(大工大)	2	21 - 5	21 - 7		0	小塩 真(静岡大)
MS-96	高橋 熙斗(東学大)					キ	酒井 拓登(近畿大)
MS-97	伊良皆 友博(九共大)	2	21 - 13	21 - 13		0	早崎 友貴(佛教大)
MS-98	野原 勤正(金学大)	2	21 - 11	22 - 20		0	林 和輝(大阪大)
MS-99	小牟田 宏樹(神学大)	2	21 - 14	16 - 21	21 - 13	1	大野 隆之(久留米)
MS-100	西行 和(金沢大)	2	21 - 19	21 - 12		0	吉田 賢也(天理大)
MS-101	森元 大祐(龍谷大)	2	21 - 15	21 - 18		0	重松 一樹(松山大)
MS-102	山田 剛(関西大)	2	21 - 7	21 - 7		0	藤光 洋匡(佐賀大)
MS-103	山本 拓弥(中京大)	2	21 - 14	21 - 17		0	栗田 大輔(甲南大)
MS-104	小倉 佳悟(新潟大)	2	21 - 19	21 - 8		0	福田 在有(大市大)
MS-105	上荒磯 惇(同志社)					キ	葛城 竜二(愛淑大)
MS-106	前田裕太(岡山大)	2	22 - 24	21 - 19	21 - 15	1	上田 明(京都大)
MS-107	杉浦 大暉(大産大)	2	21 - 6	21 - 7		0	山口 稜太(熊本大)
MS-108	白上 一貴(北九大)	2	23 - 21	21 - 18		0	尾崎 勇紀(立命館)
MS-109	岩井 大彰(大体大)					キ	楓 幸真(静岡大)
MS-110	藤本 貴大(熊学大)	2	21 - 15	21 - 18		0	高橋 由樹(松山大)
MS-111	龍井 皓平(天理大)	2	21 - 7	21 - 14		0	城石 健太(金沢大)
MS-112	後藤 諒裕(佐賀大)	2	23 - 21	15 - 21	21 - 14	1	古閑 奨理(京産大)
MS-113	松井 健悟(近畿大)	2	17 - 21	21 - 12	21 - 18	1	宮本 翔平(高知大)
MS-114	高野 陽介(愛淑大)	2	21 - 2	21 - 19		0	菊地 晟(関外大)
MS-115	奥村 昭一郎(岡山大)	2	21 - 17	22 - 24	21 - 12	1	山内 克敏(愛学大)
MS-116	畠山 主税(立命館)	2	21 - 11	21 - 10		0	田中 和輝(九産大)
MS-117	瀬々 智郎(関西大)	2	21 - 0	21 - 10		0	名田 章吾(中京大)
MS-118	亀岡 太郎(金学大)	2	22 - 20	21 - 13		0	今宮 慈(佛教大)
MS-119	小沼 友樹(敬和大)	2	21 - 11	21 - 2		0	堀内 将義(徳島大)
MS-120	千歳 悠平(大産大)	2	21 - 19	21 - 12		0	垂口 昭博(熊本大)

種目:男子単

試合番号	選手名	試合結果					選手名
		勝数	第1ヶ-ム	第2ヶ-ム	第3ヶ-ム	勝数	
MS-121	櫛谷 健吾(金学大)	2	21 - 17	19 - 21	21 - 15	1	由宇 将剛(広工大)
MS-122	前田 喜久(崇城大)	2	21 - 4	21 - 6		0	茂呂 義朗(静岡大)
MS-123	奥田 峻一(日福大)	2	21 - 10	21 - 8		0	山崎 康生(高工科大)
MS-124	渡部 雄貴(関西大)	2	21 - 5	21 - 9		0	三好 竜司(信州大)
MS-125	中安 俊文(甲南大)	2	21 - 15	21 - 8		0	増谷 教一郎(広国学)
MS-126	渡邊 和貴(関学大)	2	21 - 17	21 - 16		0	山田 智博(九国大)
MS-127	末綱 亮輔(長崎大)	2	21 - 15	21 - 12		0	中嶋 祥平(新潟大)
MS-128	赤尾 知洋(愛淑大)					キ	岩岡 翔矢(久留米)
MS-129	五島 健吾(愛媛大)	2	21 - 17	21 - 9		0	長谷川 幸太(龍谷大)
MS-130	壺井 真夫(日福大)					キ	大倉 翔平(大分大)
MS-131	黒垣 亮太(関学大)	2	21 - 9	21 - 11		0	櫛野 大樹(熊学大)
MS-132	弘末 拓也(静岡大)	2	21 - 15	13 - 21	21 - 14	1	徳田 成朗(佛教大)
MS-133	別宮 直起(松山大)	2	21 - 3	21 - 5		0	平光 伸(愛学大)
MS-134	日野本 充宏(福岡大)	2	21 - 19	21 - 19		0	矢野 司(大産大)
MS-135	林 優樹(広島大)	2	21 - 11	21 - 18		0	山岸 竜也(崇城大)
MS-136	鍋島 拓磨(九州大)	2	21 - 14	21 - 11		0	國弘 真豊(関西大)
MS-137	古川 侑佑(九国大)	2	18 - 21	21 - 11	21 - 7	1	小田部 圭佑(大経大)
MS-138	山本 誠人(九共大)	2	21 - 14	21 - 11		0	清水 敦(富山大)
MS-139	赤星 大道(龍谷大)	2	21 - 13	21 - 13		0	松尾 敏弥(長県大)
MS-140	石黒 貴司(同志社)	2	21 - 12	21 - 15		0	平井 展洋(福井大)
MS-141	串崎 翔(大産大)	2	21 - 8	21 - 8		0	中野 哲太郎(熊本大)
MS-142	宮下 俊希(信州大)	2	21 - 13	21 - 14		0	近藤 直史(徳島大)
MS-143	岡 純矢(西南大)	2	21 - 8	21 - 8		0	中西 卓巴(京産大)
MS-144	山下 博幹(大学大)	2	21 - 18	21 - 5		0	伊佐治 大和(愛工大)
MS-145	古庄 充裕(岡山大)	2	21 - 12	21 - 16		0	斉田 直也(名古屋)
MS-146	鈴木 晴久(愛学大)	2	18 - 21	21 - 18	21 - 16	1	下釜 和貴(長崎大)
MS-147	尼元 啓仁(天理大)	2	21 - 4	21 - 7		0	日永 秀俊(広島大)
MS-148	村岸 範章(金学大)	2	21 - 19	21 - 15		0	松田 力(近畿大)
MS-149	池本 哲明(大経大)	2	21 - 11	21 - 17		0	谷野 和幸(九共大)
MS-150	塚田 快(岡山大)	2	21 - 13	21 - 15		0	山田 啓史(名市大)
MS-151	辻本 和央(大産大)	2	21 - 15	21 - 16		0	中根 賢二(日福大)
MS-152	三野 裕平(中京大)					キ	福島 佑太(熊学大)
MS-153	和久 学(関西大)	2	21 - 19	21 - 17		0	大瀬戸 拓帆(愛媛大)
MS-154	野田 剛士(北九大)	2	21 - 18	21 - 19		0	山田 涼介(大阪大)
MS-155	林 凌佑(静岡大)	2	16 - 21	21 - 18	21 - 12	1	中田 七海(久留米)
MS-156	本田 力哉(京産大)	2	21 - 8	21 - 10		0	大脇 慎二郎(関西大)
MS-157	村上 雄太(佛教大)	2	21 - 10	21 - 19		0	三田村 昌弘(富山大)
MS-158	大西 優貴(大産大)	2	21 - 9	21 - 11		0	高崎 俊之(九州大)
MS-159	水口 達也(徳島大)	キ				キ	一井 将人(甲南大)
MS-160	松田 彬(立命館)	2	21 - 7	18 - 21	21 - 11	1	長嶋 芳昂(新潟大)
MS-161	守屋 嘉人(広工大)					キ	後藤 健太(九産大)
MS-162	淮田 直宏(神学大)	2	21 - 6	16 - 21	21 - 15	1	安井 俊樹(信州大)
MS-163	高島 慶一(金沢大)	2	21 - 11	21 - 19		0	福田 大悟(大阪大)
MS-164	永津 雄一(大分大)					キ	遠藤 一勝(敬和大)
MS-165	大場 賢(大体大)	2	21 - 14	21 - 11		0	立藤 伸弥(九共大)
MS-166	坂本 拓(松山大)	2	21 - 5	21 - 2		0	岩瀬 裕斗(静岡大)
MS-167	吉岡 健人(関学大)	2	15 - 21	21 - 12	21 - 16	1	吉浦 諒裕(佐賀大)
MS-168	竹内 脩人(大経大)	2	15 - 21	22 - 20	21 - 17	1	長丸 駿介(富山大)
MS-169	関 智裕(福岡大)	2	21 - 10	21 - 11		0	東田 修平(同志社)
MS-170	中垣内 拓実(日福大)	2	21 - 16	21 - 7		0	山中 青道(大産大)
MS-171	野島 孝之(大教大)	2	21 - 11	21 - 18		0	伊藤 敬佑(名城大)
MS-172	玉野 清大(冲国大)	2	21 - 16	21 - 15		0	森下 潤也(天理大)
MS-173	中島 亮(金学大)	2	21 - 4	21 - 3		0	樋口 修平(佛教大)
MS-174	福田 隼人(熊学大)	2	23 - 21	17 - 21	21 - 14	1	湊 研太(神学大)
MS-175	加藤 陽平(松山大)	2	21 - 13	21 - 15		0	岩本 哲(福井大)
MS-176	丸山 芳樹(関西大)	2	21 - 9	21 - 13		0	小平 貴紀(信州大)
MS-177	谷川 裕崇(龍谷大)	2	21 - 10	21 - 6		0	植原 巧(静岡大)
MS-178	田中 聡一郎(長崎大)	2	21 - 8	21 - 13		0	遠藤 駿祐(山口大)
MS-179	田淵 翔太(大工大)	2	21 - 10	21 - 9		0	兼田 茂槻(久留米)
MS-180	北村 豪規(愛淑大)	2	21 - 17	21 - 13		0	岡田 亮(広島大)

種目:男子単

試合番号	選手名	試合結果					選手名
		勝数	第1ヶ-ム	第2ヶ-ム	第3ヶ-ム	勝数	
MS-181	中江 竜也(大産大)	2	21 - 15	21 - 17		0	松岡 博幸(愛工大)
MS-182	金田 京大(大学大)	2	21 - 14	16 - 21	21 - 10	1	池田 一貴(徳島大)
MS-183	満仲 駿慈(京産大)	2	21 - 11	21 - 9		0	松浦 計太(静岡大)
MS-184	鹿子嶋 哲也(崇城大)	2	21 - 14	21 - 19		0	杉 泰佑(大体大)
MS-185	樋口 耀平(関学大)	2	21 - 15	21 - 16		0	鍵田 翔太(広島大)
MS-186	橘 佳亮(甲南大)	2	21 - 11	21 - 15		0	多田 羅 宗(金沢大)
MS-187	田村 優仁(大産大)	2	21 - 16	21 - 9		0	池田 朋生(熊本大)
MS-188	勢瀬 拓也(立命館)	2	21 - 19	21 - 14		0	近本 将(九国大)
MS-189	吉田 直人(天理大)	2	21 - 13	21 - 14		0	山中 宏城(金学大)
MS-190	安斎 拓斗(愛淑大)	2	21 - 23	21 - 13	21 - 13	1	末光 昂大(福岡大)
MS-191	川口 悠太(岡山大)	2	21 - 14	21 - 19		0	横川 和明(大工大)
MS-192	丹羽 徹(中京大)	2	17 - 21	21 - 15	21 - 18	1	小森園 慎之輔(関学大)
MS-193	東 孝礼(天理大)	2	10 - 21	21 - 18	21 - 17	1	藤本 幸聖(西南大)
MS-194	小西 啄矢(関西大)	2	21 - 9	21 - 7		0	廣田 直仁(長県大)
MS-195	中村 彰良(九産大)	2	21 - 18	21 - 13		0	白水 智士(神学大)
MS-196	近藤 康太(松山大)	2	21 - 3	21 - 8		0	岩崎 良平(静岡大)
MS-197	滝川 亮太(金学大)	2	21 - 13	21 - 16		0	新蔵 翔太(大府大)
MS-198	米澤 聡志(大市大)	2	21 - 12	21 - 17		0	小林 憧(日福大)
MS-199	大木 要幹(熊学大)	2	21 - 9	21 - 11		0	長谷川 大輔(佛教大)
MS-200	島田 天真(関西大)	2	21 - 7	21 - 18		0	前田 将利(佐賀大)
MS-201	木村 光喜(龍谷大)	2	21 - 6	21 - 12		0	小川 修平(徳島大)
MS-202	新垣 秀治(立命館)	2	21 - 6	21 - 6		0	原口 友輔(崇城大)
MS-203	吉川 誠(敬和大)	2	21 - 5	21 - 6		0	内野 政信(長崎大)
MS-204	田守 信吾(愛学大)	2	21 - 17	21 - 14		0	廣田 智哉(山口大)
MS-205	栗原 遼太(金沢大)	2	21 - 11	21 - 17		0	山田 桂生(長総科)
MS-206	林 佑磨(愛工大)					キ	新屋 弘也(九共大)
MS-207	井手 一希(九国大)	2	21 - 11	21 - 14		0	古田 裕輝(愛淑大)
MS-208	小柳 賢輔(新潟大)	2	21 - 13	21 - 18		0	松谷 浩樹(大教大)
MS-209	則武 宏樹(甲南大)	2	21 - 18	20 - 22	21 - 14	1	清水 達貴(名古屋)
MS-210	蒲原 健太郎(久留米)	2	21 - 12	21 - 15		0	松井 要(中京大)
MS-211	宇野 耕輔(関学大)	2	21 - 13	21 - 9		0	榎井 啓輔(大分大)
MS-212	深谷 亮太(名城大)	2	21 - 13	17 - 21	21 - 9	1	岡田 蒼(愛媛大)
MS-213	奥名 和希(龍谷大)	2	21 - 5	21 - 7		0	荒木 大樹(熊本大)
MS-214	中村 拓朗(広島大)	2	21 - 12	21 - 15		0	中尾 憲吾(大産大)
MS-215	松田 友哉(佛教大)	2	21 - 12	20 - 22	21 - 10	1	井手 啓二(佐賀大)
MS-216	芦田 脩平(天理大)	2	21 - 13	21 - 6		0	西村 将太(徳島大)
MS-217	若宮 佑真(九州大)	2	21 - 7	21 - 12		0	藪崎 起也(静岡大)
MS-218	福島 健(京都大)	2	21 - 3	21 - 11		0	相間 光大(静岡大)
MS-219	桑山 陽介(大阪大)	2	21 - 12	21 - 12		0	内野 雄樹(山口大)
MS-220	坂井 友哉(金沢大)	2	21 - 11	21 - 17		0	溝神 知也(熊本大)
MS-221	小西 遥介(立命館)	2	21 - 10	21 - 18		0	榎木 クリスマン(広工大)
MS-222	中西 竜(長崎大)	2	21 - 10	21 - 10		0	岩下 就介(佛教大)
MS-223	佐藤 正基(大産大)	2	14 - 21	21 - 11	24 - 22	1	前田 佳寛(熊学大)
MS-224	土岐 卓哉(松山大)					キ	馬場 弘朗(富山大)
MS-225	中村 崇亮(近畿大)	2	18 - 21	21 - 18	21 - 17	1	藤 正博(福岡大)
MS-226	杉浦 賢(愛淑大)					キ	田沼 旅宇(龍谷大)
MS-227	塚野 裕太(広島大)					キ	新井 悠也(福井大)
MS-228	戸川 寛太(京産大)	2	21 - 3	21 - 7		0	山本 和樹(静岡大)
MS-229	大村 公亮(信州大)	2	21 - 16	21 - 5		0	相原 亮太(広国学)
MS-230	松浦 賢太(大工大)	2	21 - 17	21 - 9		0	柴崎 正義(九国大)
MS-231	滝沢 慎一(愛学大)	2	21 - 11	21 - 9		0	西川 啓(岡山大)
MS-232	有上 太一(大産大)					キ	山下 淳平(佐賀大)
MS-233	伊豆 務(高知大)	2	21 - 17	21 - 15		0	本田 太陽(天理大)
MS-234	竹鼻 慎也(新潟大)	2	20 - 22	24 - 22	21 - 12	1	皆本 直樹(大阪大)
MS-235	高瀬 世慈(甲南大)	2	21 - 16	21 - 13		0	浦田 大(久留米)
MS-236	高橋 佑典(愛工大)	2	21 - 18	12 - 21	21 - 5	1	西岡 稔真(大産大)
MS-237	島添 拓矢(久留米)	2	21 - 12	21 - 10		0	岡畑 達也(徳島大)
MS-238	清家 和(大分大)					キ	高木 将史(関学大)
MS-239	平田 悠将(長崎大)	2	11 - 21	21 - 11	21 - 10	1	森 偉康(大教大)
MS-240	石立 卓也(龍谷大)	2	21 - 12	21 - 8		0	服部 一毅(愛媛大)

種目:男子単

試合番号	選手名	試合結果					選手名
		勝数	第1ヶ-ム	第2ヶ-ム	第3ヶ-ム	勝数	
MS-241	宮田 康平(金学大)	2	21 - 9	21 - 11		0	仲 健太郎(松山大)
MS-242	牛尾 友哉(京都大)	2	21 - 16	21 - 15		0	池浦 潤(崇城大)
MS-243	芦井 崇行(金沢大)					キ	飯星 護(九産大)
MS-244	阿部 凌也(九国大)	2	10 - 21	21 - 13	23 - 21	1	田中 駿也(関西大)
MS-245	安田 万里(広島大)	2	21 - 4	21 - 11		0	谷口 雅弥(日福大)
MS-246	楠瀬 章佳(龍谷大)	2	21 - 7	21 - 8		0	長谷川 健太(信州大)
MS-247	浦本 紘享(九州大)	2	21 - 19	21 - 12		0	松村 樹(静岡大)
MS-248	堀江 拓人(山口大)	2	21 - 18	21 - 10		0	川本 健太(神学大)
MS-249	福田 侑弥(岡山大)	2	21 - 13	21 - 14		0	加藤 遼太郎(大経大)
MS-250	長村 竜也(九共大)	2	21 - 12	21 - 18		0	堀之上 滉弥(名古屋)
MS-251	中村 圭佑(熊学大)					キ	近藤 公康(大阪大)
MS-252	中村 祐一(広市大)	2	21 - 12	21 - 9		0	野田 裕二郎(愛淑大)
MS-253	八木 翼(関外大)	2	21 - 23	25 - 23	21 - 12	1	横道 達也(松山大)
MS-254	藤江 佳太(愛淑大)	2	21 - 19	23 - 21		0	宮田 和明(北九大)
MS-255	早野 博之(金学大)	2	21 - 11	21 - 10		0	山本 浩平(山口大)
MS-256	中井 翔太(同志社)	2	21 - 8	21 - 6		0	山崎 龍也(九産大)
MS-257	敦賀 京平(大産大)					キ	岡本 翔(環太平)
MS-258	田中 祐聖(関学大)	2	21 - 13	21 - 13		0	瀬戸 大雄(びわこ)
MS-259	松本 光司(松山大)	2	21 - 13	21 - 15		0	高田 祐弥(神学大)
MS-260	花井 正直(静岡大)	2	21 - 11	21 - 13		0	末廣 勇八(佐賀大)
MS-261	惣土 佳樹(宮崎大)	2	21 - 12	21 - 8		0	山岸 弘典(福井大)
MS-262	松岡 潤(熊学大)	2	21 - 12	19 - 21	21 - 18	1	佐々木 裕太(大府大)
MS-263	樋口 幸樹(近畿大)	2	21 - 9	21 - 7		0	吉田 努(九州大)
MS-264	伊東 康洋(金沢大)	2	21 - 14	23 - 21		0	尾上 航(崇城大)
MS-265	山本 宗佑(富山大)	2	22 - 20	20 - 22	21 - 14	1	中村 聖也(龍谷大)
MS-266	野中 悠輝(九国大)					キ	倉重 柚貴(徳島大)
MS-267	麻井 恒宏(関学大)	2	21 - 7	21 - 1		0	宮本 健太(信州大)
MS-268	江口 達哉(敬和大)	2	21 - 5	21 - 6		0	細川 貴登(高工科)
MS-269	上村 哲正(京産大)	2	14 - 21	21 - 13	21 - 19	1	北原 勇也(久留米)
MS-270	久末 剛司(天理大)	2	21 - 19	16 - 21	21 - 17	1	壁谷 佳樹(名城大)
MS-271	平野 裕隆(広島大)	2	21 - 9	21 - 18		0	中岡 雅教(至館大)
MS-272	畠山 工(龍谷大)	2	21 - 10	21 - 9		0	辻 智人(愛淑大)
MS-273	加藤 義啓(広島大)	2	21 - 15	21 - 16		0	平野 伸剛(富山大)
MS-274	怒田 裕也(関学大)	2	21 - 7	21 - 11		0	岩崎 智(佐賀大)
MS-275	梶田 達修(愛学大)	2	21 - 13	21 - 8		0	桑名 翔也(崇城大)
MS-276	太田 涼介(大工大)	2	21 - 15	25 - 23		0	橋戸 拓也(岡山大)
MS-277	上田 修也(神学大)	2	21 - 11	21 - 12		0	文岡 亮斗(信州大)
MS-278	後藤 広大(広工大)	2	21 - 11	21 - 12		0	酒井 基光(大分大)
MS-279	鳥生 恭平(徳島大)	2	21 - 12	21 - 18		0	岡本 和斗(大阪大)
MS-280	眞鍋 大輝(天理大)	2	21 - 8	15 - 21	21 - 16	1	山本 涼司(日福大)
MS-281	鉢峰 大樹(福岡大)	2	21 - 4	21 - 3		0	河野 知樹(京都大)
MS-282	正岡 佳樹(近畿大)	2	21 - 16	21 - 15		0	仲瀬 元和(中京大)
MS-283	齋藤 雅弘(九州大)	2	21 - 17	21 - 11		0	川野 賢一(徳島大)
MS-284	長 賢太郎(大阪大)	2	21 - 15	21 - 19		0	田中 京介(熊学大)
MS-285	福田 佳太(同志社)	2	23 - 21	21 - 6		0	石川 凌(新潟大)
MS-286	福川 勇希(京産大)	2	21 - 16	21 - 12		0	金田 龍慈(東学大)
MS-287	奥村 健生(長県大)	2	10 - 21	21 - 18	21 - 19	1	小林 和暉(関西大)
MS-288	吉田 剛(大経大)	2	21 - 9	21 - 17		0	宮崎 至誠(長崎大)
MS-289	松浦 慶周(山口大)	2	21 - 3	21 - 3		0	小南 龍太(佛教大)
MS-290	中井 翔太(大産大)	2	21 - 15	21 - 17		0	日高 翔(久留米)
MS-291	山形 章悟(龍谷大)	2	21 - 2	21 - 4		0	鹿島 兼人(崇城大)
MS-292	吉森 司(金学大)	2	21 - 10	21 - 18		0	坂井 文哉(金沢大)
MS-293	内藤 智仁(近畿大)	2	21 - 9	21 - 9		0	保木 紳吾(甲南大)
MS-294	佐分利 亮汰(九産大)	2	21 - 19	21 - 19		0	重本 俊介(静岡大)
MS-295	三品 陽太(松山大)	2	21 - 18	21 - 14		0	高橋 隆芳(愛学大)
MS-296	東 純平(関西大)	2	21 - 15	21 - 12		0	近本 哲(九国大)
MS-297	大口 雄也(日福大)					キ	諸多 哲平(天理大)
MS-298	常陰 愁平(立命館)	2	21 - 11	21 - 17		0	西川 僚一(大経大)
MS-299	大石 卓磨(九州大)	2	23 - 21	21 - 16		0	清水 優貴(龍谷大)
MS-300	竹内 涼(同志社)	2	21 - 9	21 - 12		0	森田 湧己(名古屋)

種目:男子単

試合番号	選手名	試合結果					選手名
		勝数	第1ヶ-ム	第2ヶ-ム	第3ヶ-ム	勝数	
MS-301	嵯峨根 拓未(京産大)	2	21 - 12	23 - 25	21 - 18	1	横段 和昇(久留米)
MS-302	森崎 大貴(岡山大)	2	21 - 8	21 - 9		0	久保田 智貴(信州大)
MS-303	泥谷 雄平(愛媛大)	2	21 - 15	21 - 17		0	平野 友己(関西大)
MS-304	加藤 怜(新潟大)	2	21 - 10	21 - 10		0	首里 友祐(九共大)
MS-305	中西 拓宙(神学大)	2	21 - 12	21 - 16		0	高原 昌弘(広国大)
MS-306	名田 康平(金学大)	2	21 - 6	21 - 9		0	尾形 広大(佛教大)
MS-307	上野 浩平(敬和大)	2	21 - 6	21 - 17		0	江口 侑輝(天理大)
MS-308	喜岡 侑亮(大経大)	2	21 - 9	21 - 15		0	加藤 嵩治(広島大)
MS-309	清原 涼介(九共大)	2	18 - 21	21 - 14	21 - 15	1	濱岡 航平(同志社)
MS-310	田中 良亮(龍谷大)	2	21 - 6	21 - 11		0	白神 栄治(大分大)
MS-311	伊東 千磨(松山大)	2	15 - 21	21 - 19	21 - 19	1	吉丸 智大(長崎大)
MS-312	田口 正英(新潟大)	2	21 - 12	21 - 15		0	児嶋 元気(関学大)
MS-313	大狩 拓也(京産大)	2	21 - 9	21 - 5		0	萬家 幹人(京都大)
MS-314	藤谷 誠仁(東学大)	2	21 - 4	21 - 12		0	井崎 雄介(甲南大)
MS-315	川崎 誠大(九国大)	2	21 - 18	21 - 19		0	中村 洸太(龍谷大)
MS-316	神谷 賢(冲国大)	2	21 - 7	21 - 9		0	奥田 勝吾(神学大)
MS-317	岩崎 大輝(近畿大)	2	21 - 7	21 - 9		0	竹之下 仁宏(大阪大)
MS-318	児子 和人(香川大)	2	21 - 15	21 - 18		0	丸山 匠充(福岡大)
MS-319	石井 大翔(金学大)	2	18 - 21	23 - 21	21 - 18	1	植松 建吾(関学大)
MS-320	伊藤 勇介(静岡大)					キ	戸田 晋太郎(大産大)
MS-321	江藤 仁(天理大)	2	21 - 15	21 - 18		0	濱口 礼光(愛淑大)
MS-322	大西 航太郎(関西大)	2	21 - 10	21 - 9		0	落合 海(大体大)
MS-323	伊藤 朋大(同志社)	2	21 - 8	21 - 10		0	小林 雅人(日福大)
MS-324	岡田 淳平(甲南大)	2	17 - 21	21 - 11	21 - 12	1	山田 夏生(大経大)
MS-325	石原 省吾(愛淑大)	2	21 - 10	21 - 7		0	清水 大介(静岡大)
MS-326	川端 康佑(関西大)					キ	寺岡 拓也(熊本大)
MS-327	子安 広輝(名城大)	2	21 - 18	21 - 7		0	古谷 峻熙(福井大)
MS-328	米田 龍馬(九国大)	2	21 - 8	21 - 6		0	本多 優也(新潟大)
MS-329	石丸 敦志(山口大)	2	21 - 17	20 - 22	21 - 9	1	坂口 公俊(大阪大)
MS-330	的場 友宏(龍谷大)	2	21 - 4	21 - 12		0	常石 剛平(京産大)
MS-331	本田 尚人(近畿大)	2	21 - 14	21 - 10		0	尾辻 拓斗(久留米)
MS-332	弘中 雅己(立命館)	2	21 - 7	21 - 1		0	石原 駿(大府大)
MS-333	金子 知樹(龍谷大)	2	21 - 9	11 - 21	22 - 20	1	吉本 貴(九国大)
MS-334	安東 弘樹(岡山大)	2	21 - 8	21 - 10		0	楠瀬 健太(九州大)
MS-335	野中 慎一郎(九産大)	2	22 - 20	21 - 16		0	三原 祐輝(関西大)
MS-336	西村 典郁(熊学大)	2	15 - 21	21 - 16	22 - 20	1	原田 駿平(関学大)
MS-337	福井 正樹(天理大)	2	21 - 11	21 - 9		0	湯川 佳助(佐賀大)
MS-338	亀卦川 洵(金学大)	2	21 - 14	22 - 20		0	駒井 将司(東学大)
MS-339	島袋 浩大(関学大)	2	21 - 11	21 - 9		0	中嶋 大輔(愛工大)
MS-340	田中 裕貴(天理大)	2	21 - 18	24 - 26	22 - 20	1	杉山 由(日福大)
MS-341	佐々木 健斗(龍谷大)	2	21 - 11	21 - 15		0	本 郁太(富山大)
MS-342	米元 善貴(佛教大)	2	21 - 12	21 - 7		0	福井 彬人(神学大)
MS-343	望月 豪(びわこ)	2	19 - 21	21 - 14	21 - 18	1	大平 武(関外大)
MS-344	神田 遼(金学大)	2	21 - 15	21 - 12		0	檀浦 裕太(徳島大)
MS-345	米田 優樹(中京大)	2	21 - 6	23 - 21		0	時松 尚也(広島大)
MS-346	中西 俊彰(九国大)	2	21 - 5	21 - 15		0	稲迫 勇司(大産大)
MS-347	渡邊 黎(金学大)	2	21 - 6	21 - 9		0	松本 知也(天理大)
MS-348	満園 智彬(立命館)	2	15 - 21	21 - 11	21 - 19	1	花井 航(京産大)
MS-349	新野尾 彰(熊学大)	2	21 - 13	21 - 17		0	渡辺 久晃(大市大)
MS-350	三村 昂平(静岡大)	2	23 - 21	21 - 15		0	石田 栄人(広工大)
MS-351	島袋 隼颯(福岡大)	2	21 - 23	21 - 13	21 - 11	1	古川 海斗(敬和大)
MS-352	鄭 圭介(至館大)	2	21 - 17	21 - 19		0	千北 洋平(長崎大)
MS-353	杉田 翔(九共大)	2	21 - 18	21 - 5		0	日浦 匠(甲南大)
MS-354	米田 健司(近畿大)	2	21 - 17	21 - 11		0	犬飼 和真(大阪大)
MS-355	鈴木 大貴(近畿大)	2	21 - 12	21 - 18		0	樋渡 元志(金学大)
MS-356	北林 宏太(天理大)	2	21 - 8	21 - 9		0	平塚 尚紀(関西大)
MS-357	西川 徹(関学大)					キ	森本 亜斗夢(大分大)
MS-358	磯谷 大輔(静岡大)	2	21 - 17	21 - 12		0	神部 秀明(大産大)
MS-359	長井 智輝(大教大)	2	21 - 13	21 - 14		0	中川 雄斗(立命館)
MS-360	峰 将大(龍谷大)	2	21 - 4	21 - 8		0	石本 燎(長崎大)

種目:男子単

試合番号	選手名	試合結果					選手名
		勝数	第1ヶ-ム	第2ヶ-ム	第3ヶ-ム	勝数	
MS-361	橋場 大和(金沢大)	2	21 - 18	21 - 19		0	園田 拓也(京都大)
MS-362	高木 祥生(愛工大)	2	22 - 20	19 - 21	21 - 11	1	猪塚 宥樹(大経大)
MS-363	植田 将成(龍谷大)	2	21 - 9	21 - 4		0	大槻 純也(九共大)
MS-364	楠 健司(天理大)	2	21 - 9	21 - 18		0	佐藤 良祐(徳島大)
MS-365	小林 潤(信州大)	2	21 - 12	23 - 21		0	今尾 祥太(甲南大)
MS-366	田中 雄士(大阪大)	2	21 - 14	17 - 21	21 - 14	1	岩田 翔梧(佛教大)
MS-367	熊崎 公貴(日福大)	2	21 - 15	21 - 13		0	杉原 啓太(松山大)
MS-368	土屋 純平(京産大)	2	21 - 19	19 - 21	27 - 25	1	西村 弘純(富山大)
MS-369	石原 準也(大産大)	2	21 - 18	13 - 21	30 - 29	1	松永 英則(神学大)
MS-370	渡部 克栄(同志社)	2	21 - 6	21 - 8		0	橋本 泰樹(佐賀大)
MS-371	森田 浩平(九国大)	2	21 - 12	16 - 21	21 - 11	1	望月 洋希(日福大)
MS-372	中村 亮太(京産大)	2	21 - 10	21 - 7		0	翟 博偉(大府大)
MS-373	木村 友輔(龍谷大)	2	21 - 9	21 - 11		0	中川 翔太(大工大)
MS-374	高橋 熙斗(東学大)	2	21 - 17	21 - 11		0	北川 直幹(高工科)
MS-375	高田 京佑(信州大)	2	21 - 17	21 - 14		0	伊良皆 友博(九共大)
MS-376	中井 祐希(大産大)	2	22 - 24	21 - 16	21 - 17	1	野原 勤正(金学大)
MS-377	小牟田 宏樹(神学大)	2	21 - 23	21 - 15	21 - 17	1	加藤 聖(山口大)
MS-378	福原 忠宜(広島大)	2	21 - 10	21 - 6		0	西行 和(金沢大)
MS-379	森元 大祐(龍谷大)	2	11 - 21	21 - 18	21 - 18	1	川野 光志(関学大)
MS-380	山田 剛(関西大)	2	26 - 24	21 - 14		0	岳野 大知(敬和大)
MS-381	植田 真生(広島大)	2	21 - 19	21 - 16		0	山本 拓弥(中京大)
MS-382	小倉 佳悟(新潟大)	2	21 - 5	21 - 14		0	渡辺 卓哉(崇城大)
MS-383	上荒磯 惇(同志社)	2	22 - 20	21 - 12		0	米谷 拓稔(富山大)
MS-384	志水 夏望(熊学大)	2	21 - 15	21 - 18		0	前田裕太(岡山大)
MS-385	白上 一貴(北九大)	2	25 - 23	21 - 12		0	杉浦 大暉(大産大)
MS-386	田村 翼(金学大)	2	21 - 9	21 - 11		0	岩井 大彰(大体大)
MS-387	金城 智大(東学大)	2	21 - 11	21 - 18		0	藤本 貴大(熊学大)
MS-388	龍井 皓平(天理大)	2	21 - 18	21 - 11		0	後藤 諒裕(佐賀大)
MS-389	宮崎 亮太(久留米)	2	21 - 17	21 - 11		0	松井 健悟(近畿大)
MS-390	興梠 修平(関学大)	2	21 - 6	21 - 16		0	高野 陽介(愛淑大)
MS-391	北 浩介(大阪大)					キ	奥村 昭一郎(岡山大)
MS-392	畠山 主税(立命館)					キ	山崎 祥平(大工大)
MS-393	瀬々 智郎(関西大)	2	21 - 17	21 - 3		0	折部 雄太(広島大)
MS-394	永原 稔之(九州大)	2	21 - 7	21 - 14		0	亀岡 太郎(金学大)
MS-395	朝岡 涉太(龍谷大)	2	21 - 10	21 - 7		0	小沼 友樹(敬和大)
MS-396	千歳 悠平(大産大)					キ	佐々木 豪史(同志社)
MS-397	稲葉 航平(京都大)	2	21 - 12	16 - 21	21 - 7	1	櫛谷 健吾(金学大)
MS-398	原田 凌平(京産大)	2	16 - 21	21 - 14	22 - 20	1	前田 喜久(崇城大)
MS-399	谷川 友斗(九共大)	2	21 - 12	21 - 19		0	奥田 峻一(日福大)
MS-400	渡部 雄貴(関西大)	2	21 - 8	21 - 19		0	谷本 真人(神学大)
MS-401	渡邊 和貴(関学大)	2	21 - 10	21 - 9		0	中安 俊文(甲南大)
MS-402	山本 翔太(天理大)	2	21 - 10	21 - 10		0	末綱 亮輔(長崎大)
MS-403	黄 楨釧(近畿大)	2	21 - 10	21 - 8		0	赤尾 知洋(愛淑大)
MS-404	五島 健吾(愛媛大)	2	21 - 14	21 - 16		0	壺井 真夫(日福大)
MS-405	黒垣 亮太(関学大)	2	21 - 14	21 - 10		0	木村 祐樹(天理大)
MS-406	竹下 慧(甲南大)	2	21 - 8	21 - 8		0	弘末 拓也(静岡大)
MS-407	中山 真紗也(大体大)	2	21 - 11	21 - 6		0	別宮 直起(松山大)
MS-408	日野本 充宏(福岡大)	2	21 - 19	21 - 13		0	工藤 宗明(中京大)
MS-409	林 優樹(広島大)	2	21 - 13	21 - 14		0	戸田 恭平(大阪大)
MS-410	三國屋 太一(金学大)	2	21 - 16	21 - 16		0	鍋島 拓磨(九州大)
MS-411	眞田 康心(松山大)	2	24 - 26	21 - 17	21 - 17	1	古川 侑佑(九国大)
MS-412	山本 誠人(九共大)	2	17 - 21	21 - 11	22 - 20	1	五十田 哲也(山口大)
MS-413	山本 近来(金沢大)	2	21 - 11	21 - 14		0	赤星 大道(龍谷大)
MS-414	石黒 貴司(同志社)	2	21 - 12	21 - 15		0	宇山 大洋(関学大)
MS-415	串崎 翔(大産大)	2	21 - 18	19 - 21	21 - 16	1	門田 宏太郎(佐賀大)
MS-416	宮下 俊希(信州大)					キ	藤岡 智春(大阪大)
MS-417	岡 純矢(西南大)	2	21 - 6	21 - 7		0	山下 博幹(大学大)
MS-418	大橋 擁太郎(立命館)	2	21 - 13	21 - 12		0	古庄 充裕(岡山大)
MS-419	南 淳也(同志社)	2	21 - 4	21 - 5		0	鈴木 晴久(愛学大)
MS-420	村岸 範章(金学大)	2	16 - 21	21 - 10	26 - 24	1	尼元 啓仁(天理大)

種目:男子単

試合番号	選手名	試合結果					選手名
		勝数	第1ヶ-ム	第2ヶ-ム	第3ヶ-ム	勝数	
MS-421	池本 哲明(大経大)	2	21 - 19	21 - 7		0	齊藤 博昭(香川大)
MS-422	塚田 快(岡山大)	2	22 - 20	18 - 21	21 - 11	1	藤田 純(佐賀大)
MS-423	長島 智大(龍谷大)	2	21 - 13	21 - 8		0	辻本 和央(大産大)
MS-424	三野 裕平(中京大)					キ	浦本 快歩(福平大)
MS-425	山元 渉平(関学大)	2	21 - 18	21 - 6		0	和久 学(関西大)
MS-426	田口 和樹(東学大)	2	21 - 12	21 - 13		0	野田 剛士(北九大)
MS-427	逢澤 良亮(龍谷大)	2	21 - 6	21 - 7		0	林 凌佑(静岡大)
MS-428	沢田 悟(高工科)	2	23 - 21	14 - 21	21 - 18	1	本田 力哉(京産大)
MS-429	鍋島 達也(松山大)	2	21 - 13	21 - 13		0	村上 雄太(佛教大)
MS-430	大西 優貴(大産大)	2	21 - 15	21 - 19		0	藤澤 智司(愛淑大)
MS-431	西田 昂史(九国大)					キ	水口 達也(徳島大)
MS-432	松田 彬(立命館)	2	21 - 11	21 - 13		0	新地 拓也(崇城大)
MS-433	守屋 嘉人(広工大)	2	21 - 10	21 - 8		0	淮田 直宏(神学大)
MS-434	安田 僚(関学大)	2	21 - 7	21 - 12		0	高島 慶一(金沢大)
MS-435	浅野 雅貴(立命館)	2	21 - 14	21 - 5		0	永津 雄一(大分大)
MS-436	大場 賢(大体大)	2	26 - 24	21 - 15		0	坂本 拓(松山大)
MS-437	中村 周平(金沢大)	2	21 - 10	21 - 9		0	吉岡 健人(関学大)
MS-438	杉田 大智(京都大)	2	21 - 17	16 - 21	21 - 15	1	竹内 脩人(大経大)
MS-439	関 智裕(福岡大)	2	21 - 18	21 - 16		0	川原 星斗(徳島大)
MS-440	中垣内 拓実(日福大)	2	11 - 21	21 - 16	21 - 16	1	中村 陽平(大阪大)
MS-441	野島 孝之(大教大)	2	21 - 16	21 - 17		0	山口 恵史(熊本大)
MS-442	荒井 大輝(金学大)	2	15 - 21	21 - 8	21 - 16	1	玉野 清大(冲国大)
MS-443	圓山 岳(天理大)	2	21 - 6	21 - 9		0	中島 亮(金学大)
MS-444	板谷 佑太朗(九州大)	2	21 - 11	21 - 19		0	福田 隼人(熊学大)
MS-445	加藤 陽平(松山大)	2	21 - 17	18 - 21	21 - 18	1	鈴木 規浩(京産大)
MS-446	丸山 芳樹(関西大)	2	21 - 19	22 - 20		0	西岡 寛朗(崇城大)
MS-447	広瀬 巧樹(近畿大)	2	21 - 10	21 - 9		0	谷川 裕崇(龍谷大)
MS-448	喜多 皓平(甲南大)	2	21 - 14	15 - 21	21 - 11	1	田中 聡一郎(長崎大)
MS-449	北村 豪規(愛淑大)	2	21 - 12	21 - 18		0	田淵 翔太(大工大)
MS-450	松本 剛(九国大)	2	21 - 10	21 - 10		0	中江 竜也(大産大)
MS-451	住友 聡(東学大)	2	21 - 9	21 - 11		0	金田 京大(大学大)
MS-452	満仲 駿慈(京産大)	2	21 - 7	21 - 6		0	鹿子嶋 哲也(崇城大)
MS-453	影山 将大(九共大)	2	22 - 20	17 - 21	23 - 21	1	樋口 耀平(関学大)
MS-454	橘 佳亮(甲南大)	2	21 - 11	21 - 17		0	樽原 衛(佐賀大)
MS-455	江口 諒太(山口大)	2	21 - 6	21 - 8		0	田村 優仁(大産大)
MS-456	勢瀬 拓也(立命館)	2	21 - 16	21 - 14		0	横井 悠真(信州大)
MS-457	有富 直人(近畿大)	2	21 - 12	21 - 17		0	吉田 直人(天理大)
MS-458	濱崎 元輝(龍谷大)	2	21 - 8	21 - 11		0	安斎 拓斗(愛淑大)
MS-459	坂本 逸平(九州大)	2	21 - 16	21 - 13		0	川口 悠太(岡山大)
MS-460	丹羽 徹(中京大)	2	21 - 10	21 - 18		0	中川 翼(大阪大)
MS-461	松本 侑大(久留米)	2	21 - 14	21 - 17		0	東 孝礼(天理大)
MS-462	小西 啄矢(関西大)	2	21 - 12	21 - 13		0	住田 亘(京都大)
MS-463	山本 慎太郎(富山大)	2	21 - 15	21 - 14		0	中村 彰良(九産大)
MS-464	八谷 貴宏(龍谷大)	2	21 - 12	21 - 18		0	近藤 康太(松山大)
MS-465	滝川 亮太(金学大)	2	22 - 20	21 - 19		0	米澤 聡志(大市大)
MS-466	大木 要幹(熊学大)	2	17 - 21	21 - 18	22 - 20	1	山森 一真(同志社)
MS-467	岡村 大(金学大)	2	21 - 17	21 - 17		0	島田 天真(関西大)
MS-468	新垣 秀治(立命館)	2	21 - 19	21 - 17		0	木村 光喜(龍谷大)
MS-469	吉川 誠(敬和大)	2	21 - 11	21 - 15		0	矢田 雅也(大経大)
MS-470	石川 勇健(大産大)	2	21 - 9	21 - 8		0	田守 信吾(愛学大)
MS-471	栗原 遼太(金沢大)	2	21 - 19	17 - 21	21 - 15	1	松浦 健司(京産大)
MS-472	中村 彰太郎(関外大)	2	21 - 9	21 - 18		0	林 佑磨(愛工大)
MS-473	井手 一希(九国大)	2	21 - 10	21 - 8		0	中橋 晶(大阪大)
MS-474	大呂 健二(松山大)	2	21 - 6	21 - 10		0	小柳 賢輔(新潟大)
MS-475	浅尾 拓条(熊学大)	2	21 - 4	21 - 10		0	則武 宏樹(甲南大)
MS-476	宮本 康弘(同志社)	2	23 - 21	21 - 15		0	蒲原 健太郎(久留米)
MS-477	山脇 夢彦(福井大)					キ	宇野 耕輔(関学大)
MS-478	瀬戸口 隆平(神学大)	2	21 - 10	21 - 13		0	深谷 亮太(名城大)
MS-479	奥名 和希(龍谷大)	2	21 - 9	21 - 17		0	大橋 彩人(日福大)
MS-480	中村 拓朗(広島大)	2	21 - 8	21 - 9		0	山根 祥平(信州大)

種目:男子単

試合番号	選手名	試合結果					選手名
		勝数	第1ヶ-ム	第2ヶ-ム	第3ヶ-ム	勝数	
MS-481	芦田 脩平(天理大)	2	21 - 19	21 - 13		0	松田 友哉(佛教大)
MS-482	坂中 賢太(近畿大)	2	21 - 16	21 - 17		0	若宮 佑真(九州大)
MS-483	福家 匠麻(同志社)	2	21 - 16	21 - 16		0	福島 健(京都大)
MS-484	桑山 陽介(大阪大)	2	22 - 20	21 - 17		0	坂井 友哉(金沢大)
MS-485	小西 遥介(立命館)	2	21 - 10	21 - 14		0	細野 真吾(金学大)
MS-486	可長 広輝(日福大)	2	21 - 14	16 - 21	21 - 15	1	中西 竜(長崎大)
MS-487	佐藤 正基(大産大)	2	21 - 13	21 - 10		0	花藤 文希(大府大)
MS-488	高島 大輝(関学大)	2	21 - 11	21 - 6		0	土岐 卓哉(松山大)
MS-489	中村 崇亮(近畿大)	2	21 - 18	21 - 12		0	武市 生馬(徳島大)
MS-490	渡部 弾(敬和大)	2	21 - 13	18 - 21	21 - 14	1	杉浦 賢(愛淑大)
MS-491	村上 慎道(龍谷大)	2	21 - 8	21 - 4		0	塚野 裕太(広島大)
MS-492	戸川 寛太(京産大)	2	21 - 11	21 - 9		0	石谷 翔輝(北九大)
MS-493	小谷 諒(大体大)	2	21 - 10	21 - 13		0	大村 公亮(信州大)
MS-494	藤原 瑞己(崇城大)	2	22 - 20	21 - 14		0	松浦 賢太(大工大)
MS-495	矢持 涼(関西大)					キ	滝沢 慎一(愛学大)
MS-496	大崎 康平(高工科)	2	16 - 21	21 - 13	21 - 10	1	有上 太一(大産大)
MS-497	竹鼻 慎也(新潟大)	2	22 - 20	21 - 11		0	伊豆 務(高知大)
MS-498	立川 純平(金学大)	2	21 - 17	14 - 21	21 - 12	1	高瀬 世慈(甲南大)
MS-499	高田 真吾(東学大)	2	21 - 14	22 - 20		0	高橋 佑典(愛工大)
MS-500	島添 拓矢(久留米)	2	21 - 19	21 - 14		0	清家 和(大分大)
MS-501	氏部 大(中京大)	2	15 - 21	21 - 16	21 - 7	1	平田 悠将(長崎大)
MS-502	高崎 雄介(同志社)	2	21 - 16	21 - 11		0	石立 卓也(龍谷大)
MS-503	宮田 康平(金学大)	2	21 - 10	21 - 8		0	先中 健太(佛教大)
MS-504	向山 幹人(甲南大)	2	21 - 17	21 - 12		0	牛尾 友哉(京都大)
MS-505	芦井 崇行(金沢大)	2	21 - 14	21 - 7		0	立石 裕貴(香川大)
MS-506	岡村 優(京産大)	2	21 - 6	21 - 9		0	阿部 凌也(九国大)
MS-507	安田 万里(広島大)	2	21 - 19	21 - 13		0	大槻 政貴(久留米)
MS-508	楠瀬 章佳(龍谷大)	2	21 - 17	21 - 19		0	小林 賢一朗(立命館)
MS-509	浦本 紘享(九州大)	2	21 - 17	21 - 23	21 - 19	1	濱川 祐輔(京産大)
MS-510	中嶋 将博(天理大)	2	21 - 15	21 - 19		0	堀江 拓人(山口大)
MS-511	福田 侑弥(岡山大)	2	21 - 11	21 - 7		0	福元 太平(佐賀大)
MS-512	矢神 恒平(関学大)	2	21 - 7	21 - 13		0	長村 竜也(九共大)
MS-513	中村 祐一(広市大)	2	19 - 21	21 - 12	21 - 16	1	中村 圭佑(熊学大)
MS-514	奥谷 真光(近畿大)	2	21 - 7	21 - 10		0	八木 翼(関外大)
MS-515	新居 克哉(龍谷大)	2	21 - 2	21 - 6		0	藤江 佳太(愛淑大)
MS-516	早野 博之(金学大)	2	21 - 13	19 - 21	21 - 13	1	中井 翔太(同志社)
MS-517	上條 秀樹(東学大)	2	21 - 12	21 - 13		0	敦賀 京平(大産大)
MS-518	田中 祐聖(関学大)	2	13 - 21	21 - 19	21 - 13	1	山口 勇氣(名古屋)
MS-519	大郷 光平(日福大)	2	21 - 12	21 - 10		0	松本 光司(松山大)
MS-520	小林 弘輝(大阪大)	2	21 - 16	21 - 8		0	花井 正直(静岡大)
MS-521	惣土 佳樹(宮崎大)	2	21 - 16	21 - 9		0	佐藤 仁政(佛教大)
MS-522	小笠 宙生(愛媛大)	2	21 - 19	21 - 18		0	松岡 潤(熊学大)
MS-523	中村 心(甲南大)	2	21 - 9	17 - 21	21 - 12	1	樋口 幸樹(近畿大)
MS-524	伊東 康洋(金沢大)	2	21 - 17	21 - 11		0	林 良和(静岡大)
MS-525	山本 宗佑(富山大)	2	21 - 16	21 - 17		0	池下 雅弘(関西大)
MS-526	竹田 大介(金学大)	2	21 - 18	21 - 18		0	野中 悠輝(九国大)
MS-527	麻井 恒宏(関学大)	2	21 - 12	22 - 20		0	野元 太貴(熊本大)
MS-528	江口 達哉(敬和大)	2	21 - 7	21 - 5		0	筒井 俊樹(九共大)
MS-529	久末 剛司(天理大)	2	12 - 21	21 - 13	21 - 17	1	上村 哲正(京産大)
MS-530	平野 裕隆(広島大)	2	21 - 18	22 - 20		0	荒木 隆宏(立命館)
MS-531	大塚 悟司(九国大)	2	21 - 18	21 - 16		0	畠山 工(龍谷大)
MS-532	怒田 裕也(関学大)	2	14 - 21	21 - 18	21 - 18	1	加藤 義啓(広島大)
MS-533	渡邊 健太郎(金沢大)	2	21 - 11	22 - 20		0	梶田 達修(愛学大)
MS-534	和田 崇志(大産大)	2	21 - 13	21 - 10		0	太田 涼介(大工大)
MS-535	上田 修也(神学大)	2	21 - 18	21 - 11		0	西田 健人(九共大)
MS-536	桐田 啓吾(金学大)	2	21 - 17	21 - 16		0	後藤 広大(広工大)
MS-537	眞鍋 大輝(天理大)					キ	鳥生 恭平(徳島大)
MS-538	河野 豊(関西大)	2	19 - 21	21 - 14	21 - 17	1	鉢峰 大樹(福岡大)
MS-539	正岡 佳樹(近畿大)					キ	小川 佳紘(関学大)
MS-540	中西 秀次(天理大)	2	21 - 8	21 - 17		0	齋藤 雅弘(九州大)

種目:男子単

試合番号	選手名	試合結果					選手名
		勝数	第1ヶ-ム	第2ヶ-ム	第3ヶ-ム	勝数	
MS-541	杉本 大夢(静岡大)	2	21 - 12	21 - 17		0	長 賢太郎(大阪大)
MS-542	松村 武士(九国大)	2	21 - 12	22 - 24	21 - 10	1	福田 佳太(同志社)
MS-543	山添 裕登(松山大)	2	24 - 22	21 - 13		0	福川 勇希(京産大)
MS-544	中野 貴之(愛工大)	2	21 - 19	21 - 12		0	奥村 健生(長県大)
MS-545	吉田 剛(大経大)	2	21 - 7	21 - 8		0	松浦 慶周(山口大)
MS-546	藤田 遼(金学大)	2	21 - 2	21 - 12		0	中井 翔太(大産大)
MS-547	山形 章悟(龍谷大)	2	21 - 9	21 - 7		0	吉森 司(金学大)
MS-548	内藤 智仁(近畿大)	2	21 - 13	21 - 14		0	佐分利 亮汰(九産大)
MS-549	三品 陽太(松山大)	2	19 - 21	21 - 14	21 - 15	1	東 純平(関西大)
MS-550	常陰 愁平(立命館)	2	23 - 25	21 - 19	21 - 15	1	大口 雄也(日福大)
MS-551	大石 卓磨(九州大)	2	21 - 17	21 - 11		0	竹内 涼(同志社)
MS-552	嵯峨根 拓未(京産大)	2	21 - 10	21 - 14		0	森崎 大貴(岡山大)
MS-553	加藤 怜(新潟大)	2	21 - 16	22 - 20		0	泥谷 雄平(愛媛大)
MS-554	名田 康平(金学大)	2	21 - 8	21 - 12		0	中西 拓宙(神学大)
MS-555	上野 浩平(敬和大)	2	21 - 17	21 - 16		0	喜岡 侑亮(大経大)
MS-556	清原 涼介(九共大)	2	21 - 19	13 - 21	21 - 15	1	田中 良亮(龍谷大)
MS-557	田口 正英(新潟大)	2	21 - 14	21 - 9		0	伊東 千磨(松山大)
MS-558	藤谷 誠仁(東学大)	2	21 - 14	21 - 17		0	大狩 拓也(京産大)
MS-559	川崎 誠大(九国大)	2	21 - 10	21 - 12		0	神谷 賢(冲国大)
MS-560	児子 和人(香川大)	2	25 - 23	16 - 21	21 - 17	1	岩崎 大輝(近畿大)
MS-561	石井 大翔(金学大)	2	21 - 5	21 - 5		0	伊藤 勇介(静岡大)
MS-562	大西 航太郎(関西大)	2	21 - 16	21 - 8		0	江藤 仁(天理大)
MS-563	伊藤 朋大(同志社)	2	21 - 12	21 - 16		0	岡田 淳平(甲南大)
MS-564	石原 省吾(愛淑大)	2	21 - 9	21 - 12		0	川端 康佑(関西大)
MS-565	米田 龍馬(九国大)	2	21 - 11	21 - 9		0	子安 広輝(名城大)
MS-566	的場 友宏(龍谷大)	2	21 - 6	21 - 9		0	石丸 敦志(山口大)
MS-567	本田 尚人(近畿大)	2	21 - 16	21 - 18		0	弘中 雅己(立命館)
MS-568	金子 知樹(龍谷大)	2	21 - 13	21 - 14		0	安東 弘樹(岡山大)
MS-569	西村 典郁(熊学大)	2	21 - 13	21 - 10		0	野中 慎一郎(九産大)
MS-570	亀卦川 洵(金学大)	2	22 - 20	24 - 22		0	福井 正樹(天理大)
MS-571	島袋 浩大(関学大)	2	21 - 13	21 - 12		0	田中 裕貴(天理大)
MS-572	佐々木 健斗(龍谷大)	2	21 - 8	21 - 14		0	米元 善貴(佛教大)
MS-573	神田 遼(金学大)	2	21 - 12	21 - 11		0	望月 豪(びわこ)
MS-574	中西 俊彰(九国大)	2	21 - 7	21 - 13		0	米田 優樹(中京大)
MS-575	渡邊 黎(金学大)	2	21 - 12	21 - 7		0	満園 智彬(立命館)
MS-576	新野尾 彰(熊学大)	2	21 - 14	21 - 13		0	三村 昂平(静岡大)
MS-577	島袋 隼颯(福岡大)					キ	鄭 圭介(至館大)
MS-578	米田 健司(近畿大)	2	21 - 10	21 - 11		0	杉田 翔(九共大)
MS-579	鈴木 大貴(近畿大)	2	21 - 12	21 - 12		0	北林 宏太(天理大)
MS-580	西川 徹(関学大)	2	21 - 17	21 - 6		0	磯谷 大輔(静岡大)
MS-581	峰 将大(龍谷大)	2	21 - 10	21 - 5		0	長井 智輝(大教大)
MS-582	高木 祥生(愛工大)	2	21 - 15	22 - 20		0	橋場 大和(金沢大)
MS-583	植田 将成(龍谷大)	2	21 - 12	21 - 14		0	楠 健司(天理大)
MS-584	田中 雄士(大阪大)	2	23 - 21	23 - 21		0	小林 潤(信州大)
MS-585	熊崎 公貴(日福大)	2	21 - 18	21 - 11		0	土屋 純平(京産大)
MS-586	渡部 克栄(同志社)	2	21 - 19	22 - 20		0	石原 準也(大産大)
MS-587	森田 浩平(九国大)	2	21 - 11	21 - 10		0	中村 亮太(京産大)
MS-588	高橋 熙斗(東学大)	2	21 - 14	21 - 16		0	木村 友輔(龍谷大)
MS-589	高田 京佑(信州大)	2	21 - 16	21 - 7		0	中井 祐希(大産大)
MS-590	福原 忠直(広島大)	2	21 - 10	21 - 14		0	小牟田 宏樹(神学大)
MS-591	森元 大祐(龍谷大)	2	21 - 14	14 - 21	21 - 18	1	山田 剛(関西大)
MS-592	植田 真生(広島大)	2	21 - 14	21 - 8		0	小倉 佳悟(新潟大)
MS-593	志水 夏望(熊学大)	2	21 - 16	21 - 16		0	上荒磯 惇(同志社)
MS-594	田村 翼(金学大)	2	21 - 11	21 - 15		0	白上 一貴(北九大)
MS-595	金城 智大(東学大)	2	16 - 21	21 - 10	21 - 12	1	龍井 皓平(天理大)
MS-596	興梠 修平(関学大)	2	21 - 15	21 - 15		0	宮崎 亮太(久留米)
MS-597	畠山 主税(立命館)	2	21 - 19	21 - 12		0	北 浩介(大阪大)
MS-598	永原 稔之(九州大)	2	21 - 18	21 - 12		0	瀬々 智郎(関西大)
MS-599	朝岡 渉太(龍谷大)	2	21 - 9	21 - 7		0	千歳 悠平(大産大)
MS-600	稲葉 航平(京都大)	2	21 - 16	17 - 21	21 - 12	1	原田 凌平(京産大)

種目:男子単

試合番号	選手名	試合結果					選手名
		勝数	第1ヶ-ム	第2ヶ-ム	第3ヶ-ム	勝数	
MS-601	谷川 友斗(九共大)	2	21 - 19	21 - 15		0	渡部 雄貴(関西大)
MS-602	山本 翔太(天理大)	2	21 - 16	21 - 13		0	渡邊 和貴(関学大)
MS-603	黄 慎劔(近畿大)	2	21 - 7	21 - 10		0	五島 健吾(愛媛大)
MS-604	竹下 慧(甲南大)	2	21 - 13	21 - 13		0	黒垣 亮太(関学大)
MS-605	中山 真紗也(大体大)	2	21 - 19	21 - 15		0	日野本 充宏(福岡大)
MS-606	三國屋 太一(金学大)	2	21 - 18	21 - 4		0	林 優樹(広島大)
MS-607	眞田 康心(松山大)	2	21 - 13	21 - 13		0	山本 誠人(九共大)
MS-608	石黒 貴司(同志社)	2	22 - 20	21 - 18		0	山本 近来(金沢大)
MS-609	串崎 翔(大産大)	2	21 - 15	21 - 9		0	宮下 俊希(信州大)
MS-610	岡 純矢(西南大)	2	22 - 20	22 - 20		0	大橋 擁太郎(立命館)
MS-611	南 淳也(同志社)	2	21 - 9	21 - 6		0	村岸 範章(金学大)
MS-612	池本 哲明(大経大)	2	21 - 6	21 - 14		0	塚田 快(岡山大)
MS-613	長島 智大(龍谷大)	2	21 - 9	21 - 8		0	三野 裕平(中京大)
MS-614	田口 和樹(東学大)	2	21 - 17	21 - 18		0	山元 渉平(関学大)
MS-615	逢澤 良亮(龍谷大)	2	21 - 6	21 - 10		0	沢田 悟(高工科)
MS-616	鍋島 達也(松山大)	2	15 - 21	21 - 19	21 - 17	1	大西 優貴(大産大)
MS-617	松田 彬(立命館)	2	21 - 14	21 - 12		0	西田 昂史(九国大)
MS-618	安田 僚(関学大)	2	21 - 14	21 - 10		0	守屋 嘉人(広工大)
MS-619	浅野 雅貴(立命館)	2	21 - 14	21 - 10		0	大場 賢(大体大)
MS-620	中村 周平(金沢大)	2	21 - 16	21 - 14		0	杉田 大智(京都在)
MS-621	関 智裕(福岡大)	2	15 - 21	21 - 16	21 - 19	1	中垣内 拓実(日福大)
MS-622	荒井 大輝(金学大)	2	21 - 14	19 - 21	21 - 11	1	野島 孝之(大教大)
MS-623	圓山 岳(天理大)	2	21 - 16	21 - 16		0	板谷 佑太郎(九州大)
MS-624	加藤 陽平(松山大)	2	21 - 18	11 - 21	21 - 11	1	丸山 芳樹(関西大)
MS-625	広瀬 巧樹(近畿大)	2	14 - 21	21 - 11	21 - 10	1	喜多 皓平(甲南大)
MS-626	松本 剛(九国大)	2	21 - 13	21 - 10		0	北村 豪規(愛淑大)
MS-627	住友 聡(東学大)	2	21 - 9	21 - 15		0	満仲 駿慈(京産大)
MS-628	橘 佳亮(甲南大)	2	16 - 21	21 - 15	21 - 16	1	影山 将大(九共大)
MS-629	勢瀬 拓也(立命館)	2	21 - 9	21 - 12		0	江口 諒太(山口大)
MS-630	濱崎 元輝(龍谷大)	2	21 - 10	21 - 19		0	有富 直人(近畿大)
MS-631	坂本 逸平(九州大)	2	21 - 12	21 - 8		0	丹羽 徹(中京大)
MS-632	小西 啄矢(関西大)	2	21 - 10	21 - 16		0	松本 侑大(久留米)
MS-633	山本 慎太郎(富山大)	2	11 - 21	21 - 11	22 - 20	1	八谷 貴宏(龍谷大)
MS-634	滝川 亮太(金学大)	2	21 - 4	21 - 14		0	大木 要幹(熊学大)
MS-635	岡村 大(金学大)	2	21 - 16	21 - 18		0	新垣 秀治(立命館)
MS-636	吉川 誠(敬和大)	2	22 - 20	21 - 7		0	石川 勇健(大産大)
MS-637	栗原 遼太(金沢大)	2	21 - 7	21 - 14		0	中村 彰太郎(関外大)
MS-638	大呂 健二(松山大)	2	21 - 8	21 - 14		0	井手 一希(九国大)
MS-639	浅尾 拓条(熊学大)	2	21 - 16	21 - 14		0	宮本 康弘(同志社)
MS-640	瀬戸口 隆平(神学大)	2	21 - 7	21 - 12		0	山脇 夢彦(福井大)
MS-641	奥名 和希(龍谷大)	2	21 - 12	21 - 16		0	中村 拓朗(広島大)
MS-642	坂中 賢太(近畿大)	2	21 - 17	21 - 17		0	芦田 脩平(天理大)
MS-643	福家 匠麻(同志社)	2	21 - 12	21 - 12		0	桑山 陽介(大阪大)
MS-644	小西 遥介(立命館)	2	21 - 14	21 - 7		0	可長 広輝(日福大)
MS-645	高島 大輝(関学大)	2	21 - 6	21 - 15		0	佐藤 正基(大産大)
MS-646	中村 崇亮(近畿大)	2	21 - 19	15 - 21	21 - 19	1	渡部 弾(敬和大)
MS-647	村上 慎道(龍谷大)	2	21 - 6	21 - 9		0	戸川 寛太(京産大)
MS-648	藤原 瑞己(崇城大)	2	21 - 17	22 - 20		0	小谷 諒(大体大)
MS-649	矢持 涼(関西大)	2	21 - 6	21 - 0		0	大崎 康平(高工科)
MS-650	立川 純平(金学大)	2	21 - 15	21 - 5		0	竹鼻 慎也(新潟大)
MS-651	高田 真吾(東学大)	2	21 - 18	21 - 8		0	島添 拓矢(久留米)
MS-652	高崎 雄介(同志社)	2	21 - 13	19 - 21	21 - 17	1	氏部 大(中京大)
MS-653	宮田 康平(金学大)	2	22 - 24	21 - 17	21 - 10	1	向山 幹人(甲南大)
MS-654	岡村 優(京産大)	2	21 - 11	21 - 13		0	芦井 崇行(金沢大)
MS-655	楠瀬 章佳(龍谷大)	2	21 - 19	21 - 16		0	安田 万里(広島大)
MS-656	中嶋 将博(天理大)	2	21 - 16	21 - 15		0	浦本 紘享(九州大)
MS-657	矢神 恒平(関学大)	2	21 - 10	21 - 14		0	福田 侑弥(岡山大)
MS-658	奥谷 真光(近畿大)	2	21 - 9	21 - 9		0	中村 祐一(広市大)
MS-659	新居 克哉(龍谷大)	2	21 - 15	21 - 11		0	早野 博之(金学大)
MS-660	田中 祐聖(関学大)	2	21 - 11	14 - 21	21 - 10	1	上條 秀樹(東学大)

種目:男子単

試合番号	選手名	試合結果					選手名
		勝数	第1ヶ-ム	第2ヶ-ム	第3ヶ-ム	勝数	
MS-661	小林 弘輝(大阪大)	2	21 - 16	21 - 15		0	大郷 光平(日福大)
MS-662	小笠 宙生(愛媛大)	2	21 - 12	21 - 13		0	惣土 佳樹(宮崎大)
MS-663	中村 心(甲南大)					キ	伊東 康洋(金沢大)
MS-664	竹田 大介(金学大)	2	21 - 12	21 - 12		0	山本 宗佑(富山大)
MS-665	江口 達哉(敬和大)	2	21 - 16	21 - 15		0	麻井 恒宏(関学大)
MS-666	平野 裕隆(広島大)	2	21 - 13	21 - 16		0	久末 剛司(天理大)
MS-667	大塚 悟司(九国大)	2	21 - 15	21 - 14		0	怒田 裕也(関学大)
MS-668	和田 崇志(大産大)	2	21 - 9	21 - 18		0	渡邊 健太郎(金沢大)
MS-669	桐田 啓吾(金学大)	2	21 - 15	21 - 16		0	上田 修也(神学大)
MS-670	河野 豊(関西大)	2	12 - 21	21 - 12	21 - 11	1	眞鍋 大輝(天理大)
MS-671	正岡 佳樹(近畿大)	2	23 - 21	21 - 12		0	中西 秀次(天理大)
MS-672	松村 武士(九国大)	2	21 - 18	22 - 20		0	杉本 大夢(静岡大)
MS-673	中野 貴之(愛工大)	2	16 - 21	21 - 14	21 - 19	1	山添 裕登(松山大)
MS-674	藤田 遼(金学大)	2	21 - 9	21 - 14		0	吉田 剛(大経大)
MS-675	山形 章悟(龍谷大)	2	21 - 14	21 - 5		0	内藤 智仁(近畿大)
MS-676	常陰 愁平(立命館)	2	21 - 14	21 - 19		0	三品 陽太(松山大)
MS-677	大石 卓磨(九州大)	2	21 - 16	21 - 17		0	嵯峨根 拓未(京産大)
MS-678	名田 康平(金学大)	2	21 - 15	21 - 10		0	加藤 怜(新潟大)
MS-679	上野 浩平(敬和大)	2	21 - 18	21 - 19		0	清原 涼介(九共大)
MS-680	田口 正英(新潟大)	2	13 - 21	21 - 16	21 - 10	1	藤谷 誠仁(東学大)
MS-681	川崎 誠大(九国大)	2	21 - 12	21 - 17		0	児子 和人(香川大)
MS-682	大西 航太郎(関西大)	2	12 - 21	21 - 14	21 - 14	1	石井 大翔(金学大)
MS-683	伊藤 朋大(同志社)	2	21 - 16	21 - 8		0	石原 省吾(愛淑大)
MS-684	的場 友宏(龍谷大)	2	21 - 17	21 - 6		0	米田 龍馬(九国大)
MS-685	本田 尚人(近畿大)	2	21 - 16	21 - 13		0	金子 知樹(龍谷大)
MS-686	亀卦川 洵(金学大)	2	21 - 14	21 - 6		0	西村 典郁(熊学大)
MS-687	佐々木 健斗(龍谷大)	2	21 - 11	21 - 14		0	島袋 浩大(関学大)
MS-688	中西 俊彰(九国大)	2	21 - 10	21 - 8		0	神田 遼(金学大)
MS-689	渡邊 黎(金学大)	2	21 - 13	21 - 17		0	新野尾 彰(熊学大)
MS-690	米田 健司(近畿大)	2	21 - 13	21 - 17		0	島袋 隼颯(福岡大)
MS-691	鈴木 大貴(近畿大)	2	19 - 21	21 - 9	21 - 13	1	西川 徹(関学大)
MS-692	峰 将大(龍谷大)	2	21 - 7	21 - 10		0	高木 祥生(愛工大)
MS-693	植田 将成(龍谷大)	2	21 - 11	21 - 8		0	田中 雄士(大阪大)
MS-694	渡部 克栄(同志社)	2	21 - 9	21 - 15		0	熊崎 公貴(日福大)
MS-695	森田 浩平(九国大)	2	21 - 15	18 - 21	21 - 9	1	高橋 熙斗(東学大)
MS-696	福原 忠宜(広島大)	2	21 - 13	21 - 19		0	高田 京佑(信州大)
MS-697	森元 大祐(龍谷大)	2	18 - 21	21 - 14	21 - 19	1	植田 真生(広島大)
MS-698	田村 翼(金学大)	2	21 - 9	21 - 17		0	志水 夏望(熊学大)
MS-699	金城 智大(東学大)	2	21 - 15	21 - 15		0	興梠 修平(関学大)
MS-700	永原 稔之(九州大)	2	21 - 18	21 - 15		0	畠山 主税(立命館)
MS-701	朝岡 渉太(龍谷大)	2	21 - 15	19 - 21	21 - 15	1	稲葉 航平(京都大)
MS-702	山本 翔太(天理大)	2	22 - 20	21 - 19		0	谷川 友斗(九共大)
MS-703	黄 慎釧(近畿大)	2	21 - 16	21 - 11		0	竹下 慧(甲南大)
MS-704	三國屋 太一(金学大)	2	21 - 13	21 - 12		0	中山 真紗也(大体大)
MS-705	眞田 康心(松山大)	2	21 - 12	18 - 21	21 - 8	1	石黒 貴司(同志社)
MS-706	岡 純矢(西南大)	2	21 - 12	21 - 10		0	串崎 翔(大産大)
MS-707	南 淳也(同志社)	2	21 - 17	21 - 7		0	池本 哲明(大経大)
MS-708	田口 和樹(東学大)	2	21 - 16	21 - 13		0	長島 智大(龍谷大)
MS-709	逢澤 良亮(龍谷大)	2	21 - 8	21 - 10		0	鍋島 達也(松山大)
MS-710	安田 僚(関学大)	2	21 - 12	21 - 19		0	松田 彬(立命館)
MS-711	浅野 雅貴(立命館)	2	21 - 13	21 - 18		0	中村 周平(金沢大)
MS-712	荒井 大輝(金学大)	2	21 - 14	21 - 13		0	関 智裕(福岡大)
MS-713	圓山 岳(天理大)	2	20 - 22	21 - 5	21 - 10	1	加藤 陽平(松山大)
MS-714	松本 剛(九国大)	2	18 - 21	21 - 13	21 - 12	1	広瀬 巧樹(近畿大)
MS-715	住友 聡(東学大)	2	21 - 9	21 - 10		0	橋 佳亮(甲南大)
MS-716	濱崎 元輝(龍谷大)	2	22 - 20	21 - 23	21 - 17	1	勢瀬 拓也(立命館)
MS-717	坂本 逸平(九州大)	2	21 - 11	21 - 17		0	小西 啄矢(関西大)
MS-718	山本 慎太郎(富山大)	2	17 - 21	21 - 10	21 - 13	1	滝川 亮太(金学大)
MS-719	岡村 大(金学大)	2	21 - 16	21 - 17		0	吉川 誠(敬和大)
MS-720	栗原 遼太(金沢大)	2	18 - 21	21 - 17	21 - 13	1	大呂 健二(松山大)

種目:男子単

試合番号	選手名	試合結果					選手名
		勝数	第1ヶ-ム	第2ヶ-ム	第3ヶ-ム	勝数	
MS-721	浅尾 拓条(熊学大)	2	17 - 21	21 - 17	21 - 15	1	瀬戸口 隆平(神学大)
MS-722	坂中 賢太(近畿大)	2	21 - 16	21 - 15		0	奥名 和希(龍谷大)
MS-723	福家 匠麻(同志社)	2	21 - 15	19 - 21	21 - 13	1	小西 遥介(立命館)
MS-724	高島 大輝(関学大)	2	21 - 9	15 - 21	21 - 16	1	中村 崇亮(近畿大)
MS-725	村上 慎道(龍谷大)	2	21 - 10	21 - 17		0	藤原 瑞己(崇城大)
MS-726	矢持 涼(関西大)	2	16 - 21	21 - 15	21 - 17	1	立川 純平(金学大)
MS-727	高田 真吾(東学大)	2	21 - 14	21 - 18		0	高崎 雄介(同志社)
MS-728	岡村 優(京産大)	2	21 - 14	21 - 14		0	宮田 康平(金学大)
MS-729	楠瀬 章佳(龍谷大)	2	21 - 14	24 - 22		0	中嶋 将博(天理大)
MS-730	奥谷 真光(近畿大)	2	23 - 21	21 - 14		0	矢神 恒平(関学大)
MS-731	新居 克哉(龍谷大)	2	21 - 14	20 - 22	21 - 13	1	田中 祐聖(関学大)
MS-732	小林 弘輝(大阪大)	2	21 - 18	16 - 21	21 - 15	1	小笠 宙生(愛媛大)
MS-733	中村 心(甲南大)	2	21 - 19	19 - 21	21 - 15	1	竹田 大介(金学大)
MS-734	平野 裕隆(広島大)	2	21 - 13	21 - 19		0	江口 達哉(敬和大)
MS-735	大塚 悟司(九国大)	2	21 - 14	21 - 14		0	和田 崇志(大産大)
MS-736	桐田 啓吾(金学大)	2	21 - 6	17 - 21	21 - 13	1	河野 豊(関西大)
MS-737	正岡 佳樹(近畿大)	2	21 - 17	21 - 13		0	松村 武士(九国大)
MS-738	藤田 遼(金学大)	2	21 - 3	21 - 8		0	中野 貴之(愛工大)
MS-739	山形 章悟(龍谷大)	2	21 - 12	18 - 21	21 - 11	1	常陰 愁平(立命館)
MS-740	名田 康平(金学大)	2	22 - 20	21 - 18		0	大石 卓磨(九州大)
MS-741	田口 正英(新潟大)	2	21 - 19	23 - 21		0	上野 浩平(敬和大)
MS-742	大西 航太郎(関西大)	2	21 - 12	21 - 6		0	川崎 誠大(九国大)
MS-743	的場 友宏(龍谷大)	2	21 - 13	21 - 17		0	伊藤 朋大(同志社)
MS-744	本田 尚人(近畿大)	2	21 - 11	21 - 17		0	亀卦川 洵(金学大)
MS-745	中西 俊彰(九国大)	2	21 - 8	22 - 24	21 - 14	1	佐々木 健斗(龍谷大)
MS-746	渡邊 黎(金学大)	2	21 - 16	21 - 17		0	米田 健司(近畿大)
MS-747	鈴木 大貴(近畿大)	2	21 - 7	21 - 14		0	峰 将大(龍谷大)
MS-748	植田 将成(龍谷大)	2	21 - 15	21 - 16		0	渡部 克栄(同志社)
MS-749	森田 浩平(九国大)					キ	福原 忠宜(広島大)
MS-750	田村 翼(金学大)	2	21 - 19	21 - 16		0	森元 大祐(龍谷大)
MS-751	金城 智大(東学大)	2	21 - 18	21 - 19		0	永原 稔之(九州大)
MS-752	朝岡 涉太(龍谷大)	2	21 - 15	20 - 22	21 - 13	1	山本 翔太(天理大)
MS-753	三國屋 太一(金学大)	2	21 - 19	19 - 21	21 - 16	1	黄 楨釧(近畿大)
MS-754	眞田 康心(松山大)	2	21 - 15	19 - 21	21 - 12	1	岡 純矢(西南大)
MS-755	南 淳也(同志社)	2	16 - 21	21 - 17	21 - 16	1	田口 和樹(東学大)
MS-756	逢澤 良亮(龍谷大)	2	21 - 14	15 - 21	21 - 15	1	安田 僚(関学大)
MS-757	荒井 大輝(金学大)	2	15 - 21	21 - 14	21 - 18	1	浅野 雅貴(立命館)
MS-758	圓山 岳(天理大)	2	21 - 17	21 - 19		0	松本 剛(九国大)
MS-759	住友 聡(東学大)	2	17 - 21	21 - 19	21 - 10	1	濱崎 元輝(龍谷大)
MS-760	山本 慎太郎(富山大)	2	17 - 21	21 - 19	23 - 21	1	坂本 逸平(九州大)
MS-761	岡村 大(金学大)	2	21 - 19	21 - 18		0	栗原 遼太(金沢大)
MS-762	坂中 賢太(近畿大)	2	21 - 15	21 - 12		0	浅尾 拓条(熊学大)
MS-763	福家 匠麻(同志社)	2	21 - 12	21 - 19		0	高島 大輝(関学大)
MS-764	村上 慎道(龍谷大)	2	21 - 18	16 - 21	21 - 17	1	矢持 涼(関西大)
MS-765	岡村 優(京産大)	2	9 - 21	21 - 11	21 - 17	1	高田 真吾(東学大)
MS-766	奥谷 真光(近畿大)	2	21 - 12	21 - 14		0	楠瀬 章佳(龍谷大)
MS-767	新居 克哉(龍谷大)	2	21 - 11	21 - 15		0	小林 弘輝(大阪大)
MS-768	中村 心(甲南大)	2	18 - 21	21 - 11	21 - 10	1	平野 裕隆(広島大)
MS-769	桐田 啓吾(金学大)	2	24 - 22	17 - 21	28 - 26	1	大塚 悟司(九国大)
MS-770	藤田 遼(金学大)	2	21 - 10	21 - 9		0	正岡 佳樹(近畿大)
MS-771	山形 章悟(龍谷大)	2	21 - 6	21 - 8		0	名田 康平(金学大)
MS-772	大西 航太郎(関西大)	2	14 - 21	21 - 19	21 - 18	1	田口 正英(新潟大)
MS-773	本田 尚人(近畿大)	2	23 - 21	21 - 15		0	的場 友宏(龍谷大)
MS-774	渡邊 黎(金学大)	2	21 - 18	21 - 15		0	中西 俊彰(九国大)
MS-775	植田 将成(龍谷大)	2	21 - 16	21 - 10		0	鈴木 大貴(近畿大)
MS-776	森田 浩平(九国大)	2	23 - 21	20 - 22	21 - 19	1	田村 翼(金学大)
MS-777	朝岡 涉太(龍谷大)	2	21 - 14	21 - 18		0	金城 智大(東学大)
MS-778	三國屋 太一(金学大)	2	21 - 16	21 - 19		0	眞田 康心(松山大)
MS-779	南 淳也(同志社)	2	16 - 21	21 - 14	21 - 17	1	逢澤 良亮(龍谷大)
MS-780	荒井 大輝(金学大)	2	21 - 10	21 - 9		0	圓山 岳(天理大)

種目:男子単

試合番号	選手名	試合結果					選手名
		勝数	第1ヶ-ム	第2ヶ-ム	第3ヶ-ム	勝数	
MS-781	住友 聡(東学大)	2	21 - 17	21 - 9		0	山本 慎太郎(富山大)
MS-782	坂中 賢太(近畿大)	2	21 - 16	21 - 14		0	岡村 大(金学大)
MS-783	福家 匠麻(同志社)	2	21 - 18	15 - 21	21 - 14	1	村上 慎道(龍谷大)
MS-784	奥谷 真光(近畿大)	2	21 - 17	21 - 19		0	岡村 優(京産大)
MS-785	新居 克哉(龍谷大)	2	21 - 10	21 - 8		0	中村 心(甲南大)
MS-786	藤田 遼(金学大)	2	21 - 11	21 - 15		0	桐田 啓吾(金学大)
MS-787	山形 章悟(龍谷大)	2	21 - 8	21 - 16		0	大西 航太郎(関西大)
MS-788	渡邊 黎(金学大)	2	21 - 18	21 - 13		0	本田 尚人(近畿大)
MS-789	森田 浩平(九国大)	2	21 - 19	17 - 21	21 - 18	1	植田 将成(龍谷大)
MS-790	三國屋 太一(金学大)	2	21 - 12	21 - 15		0	朝岡 渉太(龍谷大)
MS-791	荒井 大輝(金学大)	2	21 - 19	21 - 12		0	南 淳也(同志社)
MS-792	住友 聡(東学大)	2	22 - 20	21 - 12		0	坂中 賢太(近畿大)
MS-793	福家 匠麻(同志社)	2	21 - 18	21 - 19		0	奥谷 真光(近畿大)
MS-794	新居 克哉(龍谷大)	2	21 - 17	18 - 21	21 - 11	1	藤田 遼(金学大)
MS-795	山形 章悟(龍谷大)	2	21 - 12	21 - 7		0	渡邊 黎(金学大)
MS-796	森田 浩平(九国大)	2	19 - 21	21 - 16	21 - 13	1	三國屋 太一(金学大)
MS-797	荒井 大輝(金学大)	2	21 - 19	21 - 16		0	住友 聡(東学大)
MS-798	新居 克哉(龍谷大)	2	10 - 21	21 - 8	21 - 14	1	福家 匠麻(同志社)
MS-799	山形 章悟(龍谷大)	2	21 - 10	21 - 8		0	森田 浩平(九国大)
MS-800	荒井 大輝(金学大)	2	21 - 19	22 - 20		0	新居 克哉(龍谷大)
MS-801	山形 章悟(龍谷大)	2	21 - 18	21 - 13		0	荒井 大輝(金学大)